

УТВЕРЖДАЮ.  
Генеральный директор  
ООО «ТРЕНД АЙЛЕНД»



Общие условия комиссии  
(редакция № 2)

Оглавление	
Приложение 1 - Общие положения	3
Приложение 2 – Инструкция по работе с Информационной Системой	19
Приложение 3 - Положение о Торговой Деятельности	21
Часть А – Требования к ценникам	28
Часть Б – Порядок Предъявления Претензий и Возврата Товаров и Возврата Товаров	29
Приложение 4 – Инструкция по визуальному мерчендайзингу	33
Приложение 5 – Программа лояльности Галереи Trend Island	36
Приложение 6 – Порядок обработки Маркированного товара	40
Приложение 7 – Платные услуги Комиссионера	42
Приложение 8 – План расположения Складов	44
Приложение 9 – Формы актов	49
Форма Акта Доступа	49
Форма Акта Приема-Передачи Склада Комитента	50
Форма Акта Возврата	51
Форма Акта Приема-Передачи Торгового Оборудования	52

## 1. ОБЩИЕ ПОЛОЖЕНИЯ

### 1. ОПРЕДЕЛЕНИЯ И ТОЛКОВАНИЕ

- 1.1. Если иное не следует из контекста, то термины и определения, используемые в Договоре с большой буквы, имеют следующее значение:

«Акт Возврата»	означает акт возврата Торговых Площадей и Склада Комитента от Комитента Комиссионеру по завершении Срока Комиссионного Поручения или в случае досрочного расторжения (прекращения) настоящего Договора, составленный по форме, приведенной в настоящих общих условиях комиссии.
«Акт Доступа»	означает акт доступа, составленный по форме, содержащейся настоящих общих условиях комиссии, свидетельствующий о предоставлении Комитенту (его подрядчику) допуска на Торговые Площади Комиссионера, для осуществления коммерческой деятельности Комитента.
«Акт приема-передачи Склада Комитента»	Означает акт, составленный по форме, приведенной в настоящих общих условиях комиссии, свидетельствующий о предоставлении Комитенту права пользования Складом Комитента.
«Валовый Оборот»	сумма всех продаж и иных поступлений, которые получены или должны быть получены, от Товаров проданных, отданных в аренду или прокат или иным образом отчужденных, оказанных услуг, выполненных работ и от любой коммерческой деятельности на Торговых Площадах или связанной с Торговыми Площадями (i) Комитента, (ii) любой компании группы Комитента, (iii) концессионера, лицензиата, правопреемника, (iv) любого иного пользователя Торговых Площадей или их части, включая, без ограничений: (a) оплату заказов, исходящих и (или) принятых на Торговых Площадах, поставка по которым осуществляется вне Торговых Площадей; (b) оплату продаж в результате получения заказа вне Торговых Площадей лицом, работающим или отчитывающимся на территории Торговых Площадей; (c) оплату продаж в результате получения заказа по почте, телефону или подобным образом, полученного, направленного в адрес или сделанного на территории Торговых Площадей; (d) все депозиты, полученные и не возвращенные покупателям; (e) оплату продаж товаров и услуг в автоматах по продажам на территории Торговых Площадей; (f) поступления, включая проценты и неустойку, от продаж в рассрочку, включая продажи по товарному кредиту, со скидкой и иным формам кредита, на территории Торговых Площадей в Отчетный период и вне зависимости от времени оплаты; (g) все поступления, которые получены или должны быть получены, от продаж товаров и услуг, которые в процессе осуществления обычной хозяйственной деятельности относились бы, или должны были отнесены, на счет деятельности лица на территории Торговых Площадей.
«Возврат Денежных Средств»	означает любой платеж или иное денежное возмещение, предоставленные Комиссионером какому-либо покупателю за счет Комитента согласно условиям

	настоящего Договора в связи с возвратом покупателем купленного Товара Комиссионеру, вследствие наличия претензий по качеству Товара, или по любой иной причине, с которой по собственному усмотрению согласится Комиссионер, и в соответствии с Порядком Предъявления Претензий и Возврата Товаров, а также Законодательства;
<b>«Вознаграждение»</b>	означает плату за выполнение Комиссионером комиссионного поручения Комитента, а также за сопутствующие услуги, оказываемые Комиссионером Комитенту в соответствии с условиями настоящего Договора.
<b>«Время работы Галереи Trend Island»</b>	означает время работы Галереи Trend Island, ежедневно с 10:00 до 22:00 (воскресенье-четверг) и с 10:00 до 23:00 часов (пятница и суббота) или иные часы работы Галереи Trend Island, устанавливаемые по своему усмотрению Комиссионером.
<b>«Галерея Trend Island»</b>	объект розничной торговли по торговым наименованиям «Trend Island», осуществлявший свою деятельность в торговом центре «Авиапарк».
<b>«Государственные Органы»</b>	означает любой государственный, местный или иной орган власти, а также любой суд, или любое государственное учреждение, а также любые из указанных органов/учреждений или любого из их должным образом уполномоченных должностных лиц на территории Российской Федерации.
<b>«Дата Открытия Торговых Площадей»</b>	означает дату начала коммерческой деятельности Комитента на Торговых Площадах, согласованную в Договор.
<b>«Договор»</b>	означает договор комиссии, подписанный сторонами документ, настоящие общие условия комиссии, а также все дополнительные соглашения к договору и приложения к ним.
<b>«Журнал Передач»</b>	означает электронный журнал, который ведет Комиссионер с использованием Информационной Системы, и в котором в режиме реального времени фиксируются факты передачи любых Товаров для осуществления продажи в Кассовых Зонах, факты обратной передачи Товаров до их продажи и факты совершения Комиссионером продаж переданных ему Товаров покупателям. Информация из Журнала Передач по желанию любой из Сторон может быть распечатана и передана такой Стороне на бумажном носителе.
<b>«Законодательство»</b>	означает законодательство Российской Федерации, г. Москвы, с учетом любых изменений, включая любые указы, постановления, распоряжения, инструкции, правила, разрешения или указания, выданные или изданные в соответствии с ними или в соответствии с любым законодательным актом, заменяющим его или вступающим согласно ему в законную силу.
<b>«Инструкция по работе с Информационной Системой»</b>	Означает инструкцию, разработанную Комиссионером в целях обеспечения доступа комитентов к Информационной Системе, а также ее функционирования, которая приведена настоящих общих условиях комиссии.

<b>«Информационная Система»</b>	означает централизованную компьютеризированную систему обработки данных, предоставляемую Комиссионером для всех торговых площадей Галереи Trend Island, и соединяющую кассовые аппараты Галереи Trend Island с системой учета Комиссионера, которая используется Комиссионером, среди прочего, для определения показателей торговой деятельности.
<b>«Кассовая Зона»</b>	означает точку продажи, расположенную на территории Галереи Trend Island, оборудованную Кассовыми Аппаратами и обслуживаемую кассирами Комиссионера.
<b>«Кассовый Аппарат»</b>	означает контрольно-кассовый аппарат, расположенный в Кассовой Зоне, используемый кассиром Комиссионера, и являющийся частью Информационной Системы.
<b>«Кассовый Чек»</b>	означает кассовый чек, который выдается Кассиром в Кассовой Зоне, документально подтверждающий сделку купли-продажи Товаров, совершенную между Комиссионером и покупателем в Галерее Trend Island.
<b>Маркированные товары</b>	означает объекты, принадлежащие Комитенту, демонстрируемые и предлагаемые им к продаже на Торговых Площадях, имеющие обязательную маркировку и (или) с нанесением информации, предусмотренной законодательством Российской Федерации.
<b>«Места Общего Пользования»</b>	заасфальтированные участки, проезды, дороги и пандусы служебного и общего назначения, пешеходные зоны, площади, места пребывания публики, торговые залы, лестничные марши, лифты, эскалаторы, мосты, служебные зоны, зоны погрузки общего пользования, парковки, общественные уборные, участки озеленения и все иные части и принадлежности Торгового Центра, которые периодически определяются Комиссионером и/или собственником Торгового Центра, в настоящем или будущем, для общего пользования арендаторами, посетителями и иными лицами, находящимися на территории Торгового Центра.
<b>Немаркированные товары</b>	означает объекты, принадлежащие Комитенту, демонстрируемые и предлагаемые им к продаже на Торговых Площадях, не подлежащие обязательной маркировке и (или) нанесения информации, предусмотренной законодательством Российской Федерации.
<b>«Отчет»</b>	документ, составленный в соответствии с требованиями Договора, об результатах исполнения Комиссионного Поручения.
<b>«Отчётный Период»</b>	период времени, по истечению которого, Стороны оформляют Отчет; каждый месяц исполнения комиссионного поручения содержит три Отчетных периода: первый – начинается в первый день месяца (или с Даты Открытия Торговых Площадей, для случаев начала исполнения обязательств по Договору) и длится до 10 числа каждого месяца; второй – начинается с 11 числа каждого месяца и длится до 20 числа каждого месяца; третий – начинается с 21 числа каждого месяца и длится до последнего дня месяца; любой Отчетный Период оканчивается моментом истечения срока комиссионного поручения или датой расторжения (отказа) Договора; во избежание сомнений Стороны отдельно оговаривают, что

	даты начала и окончания течения Отчетного Периода указаны включительно.
<b>«Положение о Торговой Деятельности»</b>	означает правила по осуществлению торговой деятельности в Галерее Trend Island, установленные Комиссионером для комитентов и/или иных пользователей Галереи Trend Island, в соответствии с Приложением 8 к настоящему Договору (и/или разумные изменения, которые Комиссионер может периодически вносить в Положение о Торговой Деятельности).
<b>«Порядок Предъявления Претензий и Возврата Товаров»</b>	означает правила, разработанные Комиссионером по своему исключительному усмотрению и учитывающие любые требования, установленные Законодательством, по определению права покупателя на Возврат Денежных Средств либо на возврат или обмен Товаров, или на любую иную компенсацию или выгоду, которая может быть предоставлена покупателю. Порядок Предъявления Претензий и Возврата Товаров приведен в Части Б Приложения 8 Сборника приложений к договору комиссии.
<b>«Правила Торгового Центра»</b>	означает единые правила и процедуры, относящиеся к управлению, безопасности и использованию Торгового Центра, территории Галереи Trend Island, Торговых Площадей и Мест Общего Пользования, периодически устанавливаемые Комиссионером и/или собственником Торгового Центра в интересах комитентов, арендаторов, посетителей Торгового Центра и иных лиц, находящихся на территории Торгового Центра.
<b>«Работники Комитента»</b>	означает работников Комитента, предоставленных Комитентом на Торговых Площадах за свой счет для целей эффективной демонстрации ими Товаров на Торговых Площадах.
<b>«Рабочий день»</b>	означает любой день, кроме субботы, воскресенья или государственного праздника в Российской Федерации.
<b>«Склад Комитента»</b>	означает складское помещение или часть складского помещения, предоставляемое Комиссионером Комитенту в целях хранения Товаров Комитента в течение Срока Комиссионного Поручения. План расположения Складов и их площади приведены в настоящих общих условиях комиссии.
<b>«Товары»</b>	означает объекты, принадлежащие Комитенту, демонстрируемые и предлагаемые им к продаже на Торговых Площадах, включая в себя Немаркированные товары и Маркированные товары.
<b>«Торговое Оборудование Комитента»</b>	означает принадлежности, мебель, демонстрационное оборудование и другие предметы, предназначенные для представления Товаров на Торговых Площадах и (или) привлечения внимания посетителей Торгового Центра, которые принадлежат Комитенту и установлены по согласованию с Комиссионером.
<b>«Торговые Площади»</b>	означает часть Галереи Trend Island, расположение которой обозначено на плане Галереи Trend Island, приведенном в Приложении 1 к Договору.
<b>«Торговый Центр»</b>	означает торговый центр «Авиапарк», расположенный по адресу г. Москва, Ходынский бульвар, 4.
<b>«EAN-код»</b>	означает идентификационные номера универсального товарного штрих-кода EAN-13, установленные

	организацией по стандартизации GS1, информация о которых на дату Договора доступна на официальной странице вышеупомянутой организации в сети Интернет по адресу <a href="http://www.gs1.org">http://www.gs1.org</a> .
«УПД»	означает универсальный передаточный документ, подтверждающий передачу Товаров от одной стороны к другой.
«Честный знак»	означает государственную информационную систему мониторинга за оборотом Маркированного товара, используемую Сторонами для передачи Маркированного товара.
«ЭДО»	означает электронный документооборот, по которому происходит обмен Сторонами электронными документами по телекоммуникационным каналам связи оператора ЭДО.

1.2. В Договоре ссылка на:

- 1.2.1. нормативное положение включает в себя указание на нормативное положение с учетом изменений или повторного введения в действие, либо с учетом обоих вышеуказанных условий, которые совершаются в соответствующий период времени до даты Договора, и любые подзаконные акты, изданные во исполнение нормативного положения (с учетом изменений или повторного введения в действие) до даты Договора;
- 1.2.2. «**включает**» или «**включительно**» и все их формы и производные слова означают «включая, но не ограничиваясь»;
- 1.2.3. «**лицо**» включает в себя указание на любое физическое лицо, фирму, общество, корпорацию или иное юридическое лицо, правительство, государство, государственный орган, либо совместное предприятие, ассоциацию или товарищество;
- 1.2.4. «**сторону**» включает в себя указание на правопреемников и правомочных цессионариев такой стороны; и
- 1.2.5. статью, пункт или приложение, если из контекста не следует иное, является ссылкой на статью или пункт Договора.

**2. ДОСТУП КОМИТЕНТА НА ТОРГОВЫЕ ПЛОЩАДИ**

2.1. Доступ Комитента на Торговые Площади осуществляется в следующем порядке:

- 2.1.1. В течение 2 (двух) календарных дней до Даты Открытия Торговых Площадей, Комиссионер передает, а Комитент принимает Торговые Площади в целях их подготовки к Дате открытия Торговых Площадей. Такая приемка-передача Торговых Площадей оформляется Актом Доступа. Отказ Комитента от подписания Акта Доступа является существенным нарушением условий Договора.
- 2.1.2. Начиная с Даты Открытия Торговых Площадей, Комиссионер предоставляет Комитенту в течение всего Срока Комиссионного Поручения во Время Работы Галереи Trend Island доступ к Торговой Площади с тем, чтобы Комитент мог надлежащим образом размещать, демонстрировать и предлагать Товары для продажи на Торговых Площадах.

**3. ТОРГОВОЕ ОБОРУДОВАНИЕ**

- 3.1. Комиссионер предоставляет Комитенту право пользования Торговым Оборудованием, расположенным на Торговых Площадах исключительно в целях демонстрации и продажи Товаров.
- 3.2. Перечень Торгового Оборудования, передаваемого Комитенту, с указанием на его состояние на дату подписания Сторонами отражается в Акте Приема Передачи Торгового Оборудования.
- 3.3. В случае, если в течение Срока Комиссионного Поручения и/или при возврате Торговых Площадей Комиссионер обнаружит повреждение Торгового Оборудования, Комитент обязуется возместить расходы Комиссионера на восстановление Торгового Оборудования

- и/или приобретение нового оборудования в течение 10 (десяти) рабочих дней с даты получения соответствующего требования Комиссионера.
- 3.4. В течение срока действия Договора Комитент не вправе осуществлять каких-либо изменений, добавлений или усовершенствований Торгового Оборудования, Торговых Площадей, затрагивающих несущие конструкции Торгового Центра или внешний облик Галереи Trend Island или Торгового Центра, за исключением случаев, согласованных с приложением проекта и/или фотографии таких изменений с Комиссионером. Комитент имеет право использовать Торговое Оборудование Комитента в случаях, согласованных с приложением проекта и/или фотографии оборудования с Комиссионером.
- 4. ПРАВА И ОБЯЗАННОСТИ КОМИССИОНЕРА**
- 4.1. Комиссионер имеет следующие права по настоящему Договору:
- 4.1.1. Комиссионер вправе привлекать третьих лиц, имеющих соответствующую квалификацию и, при необходимости, лицензии или иные разрешения, предусмотренные российским законодательством, для оказания любых услуг по Договору.
  - 4.1.2. Комиссионер вправе время от времени по своему единоличному усмотрению изменять:
    - (a) Время работы Галереи Trend Island, при условии предварительного письменного уведомления об этом Комитента не позднее, чем за 10 (десять) рабочих дней;
    - (b) расположение и состав Мест общего пользования;
  - 4.1.3. Комиссионер вправе требовать того, чтобы внешний вид Работников Комитента соответствовал требованиям, изложенным в Положении о Торговой Деятельности.
  - 4.1.4. Комиссионер вправе использовать и применять в отношении Работников Комитента любые правила и стандарты, изложенные в Положении о Торговой Деятельности.
  - 4.1.5. Комиссионер (или любое уполномоченное им лицо) вправе направлять Комитенту указания относительно исполнения Комитентом условий Договора.
  - 4.1.6. Комиссионер вправе требовать от Комитента убрать любой Товар с территории Галереи Trend Island, с предоставлением подробного мотивированного обоснования такого требования, в связи с несоответствием товара концепции Галереи Trend Island или если его место нахождения нарушает концепцию зонирования товаров на территории Галереи Trend Island.
- 4.2. Комиссионер обязуется выполнять следующие обязанности в течение срока действия настоящего Договора:
- 4.2.1. Не позднее 2 (двух) календарных дней до Даты Открытия Торговых Площадей, обязан предоставить Комитенту доступ к Торговой Площади для целей подготовки Торговых Площадей к началу коммерческой деятельности Комитента, а также передать Комитенту копию действующих Правил Торгового Центра.
  - 4.2.2. Комиссионер обрабатывает наличные и безналичные платежи для облегчения совершения сделок по продаже. Комиссионер несет полную материальную ответственность за сохранность полученных денежных средств.
  - 4.2.3. Комиссионер предоставляет Комитенту выгрузку из Информационной Системы для получения Комитентом данных, связанных с его коммерческой деятельностью в соответствии с Инструкцией по работе с Информационной Системой.
  - 4.2.4. Комиссионер обязан обеспечить наличие кассиров для эксплуатации Кассовых Аппаратов в каждой Кассовой Зоне.
  - 4.2.5. Комиссионер организует и поддерживает работу различных служб в Галерее Trend Island, в том числе в соответствии с Положением о Торговой Деятельности.
  - 4.2.6. Комиссионер организует оказание услуг по технической поддержке функционирования установленных в Галерее Trend Island сетей и оборудования, обслуживающих Торговые Площади.
  - 4.2.7. Комиссионер организует оказание услуг по обеспечению безопасности в Галерее Trend Island в течение 24-х часов в день, в частности, обеспечивает наличие современных охранных систем, обеспечивающих 24-х часовое видеонаблюдение,

- контроль доступа и, в период, определяемый Комиссионером, вне Времени работы Торгового Центра и Галереи Trend Island – работу охранной сигнализации.
- 4.2.8. Комиссионер обеспечивает уборку помещений в Галерее Trend Island, в том числе территории Торговых Площадей с частотой, необходимой для поддержания ее в чистоте и порядке в течение всего Рабочего дня.
- 4.2.9. Комитент осуществляет упаковку проданных Товаров в предоставляемые Комиссионером фирменные упаковочные материалы.

## **5. ПРАВА И ОБЯЗАННОСТИ КОМИТЕНТА**

- 5.1. При условии надлежащего исполнения Комитентом своих обязательств, предусмотренных настоящим Договором, Комитент в течение срока действия Договора имеет следующие права:
- 5.1.1. до Даты Открытия Торговых Площадей Комитент имеет право предварительного доступа в Торговый Центр в целях доставки Товаров на Торговые Площади в соответствии с Правилами Торгового Центра.
- 5.1.2. при условии, что Комитент своевременно осуществляет платежи по Договору, а также надлежащим образом исполняет иные обязательства по Договору и действующему Законодательству, Комитент имеет право доступа к Торговым Площадям в течение срока действия Договора и во Время работы Галереи Trend Island для целей размещения, демонстрации и предложения Товаров для продажи на Торговых Площадях согласно условиям Договора.
- 5.1.3. Комитент имеет право использовать Места Общего Пользования совместно с Комиссионером и другими пользователями Торгового Центра в соответствии с их назначением и в соответствии с Правилами Торгового Центра.
- 5.1.4. Комитент имеет право использовать все инженерные сети и оборудование, обслуживающие Торговые Площади или предоставляемые для обслуживания Торговых Площадей, в соответствии с Правилами Торгового Центра.
- 5.1.5. Комитент имеет право погрузки и разгрузки Товара в специальных зонах Торгового Центра, предназначенных для погрузки и разгрузки, в соответствии с Правилами Торгового Центра.
- 5.2. Комитент обязуется выполнять следующие обязанности в течение срока действия Договора:
- 5.2.1. уплачивать Вознаграждение, Страховой Депозит и иные платежи по Договору в сроки и порядке, установленные Договором;
- 5.2.2. обеспечить выполнение и соблюдение положений Правил Торгового Центра, Положения о Торговой Деятельности, а также иных правил, установленных Комиссионером в Торговом Центре и действующих на соответствующий момент времени. В случае каких-либо противоречий между Правилами Торгового Центра и положениями Договора и приложений к нему, преимущественную силу имеют положения Договора и приложения к нему;
- 5.2.3. по требованию Комиссионера возместить Комиссионеру все понесенные им издержки, расходы и убытки, или принять на себя финансовые обязательства Комиссионера, возникшие в результате или в связи с каким-либо нарушением Комитентом любого из его обязательств по Договору;
- 5.2.4. соблюдать все требования Законодательства, которые являются действующими на соответствующий момент времени и относятся к хранению, обработке, демонстрации, предложению к продаже, рекламе или реализации Товаров, правовые нормы о защите прав потребителей, а также любые указания со стороны соответствующих Государственных Органов;
- 5.2.5. соблюдать и нести ответственность за соблюдение положений действующего законодательства об охране здоровья, окружающей среды, противопожарной безопасности, а также любых указаний со стороны соответствующих Государственных Органов, которые касаются осуществления деятельности Комитента на Торговых Площадях;
- 5.2.6. соблюдать указания Комиссионера или лица, им уполномоченного, как компании, управляющей Торговым Центром, которые Комиссионер или такое лицо может периодически предоставлять Комитенту как в письменной форме, так и устной форме;

- 5.2.7. не доставлять на территорию Торгового Центра и не хранить на его территории оружие, боеприпасы, ядовитые, взрывоопасные, опасные и отравляющие вещества, а также прочие вещества и предметы, опасные для жизни и здоровья человека и вредные для окружающей среды;
- 5.2.8. в случае аварии, пожара, взрыва или иного чрезвычайного происшествия в Торговом Центре, угрожающего немедленным уничтожением или повреждением всего, или части Торгового Центра и/или имущества Комиссионера, немедленно сообщить Комиссионеру о случившемся и принять все необходимые меры к локализации чрезвычайного происшествия, вызову соответствующих экстренных служб для устранения происшествия и его последствий, а также меры по спасению имущества Сторон;
- 5.2.9. незамедлительно информировать Комиссионера о любых ставших известными Комитенту случаях причинения вреда Галерее Trend Island и/или Торговому Центру, или какой-либо их части;
- 5.2.10. не осуществлять реализации своих прав, следующих из Договора:
- (а) способом, при котором увеличивается уровень шума в превышение уровней, установленных применимыми требованиями российского законодательства и Правил Торгового Центра;
  - (б) способом, который представляет потенциальную опасность или может причинить ущерб Комиссионеру, арендаторам, посетителям или иным лицам в Торговом Центре;
  - (с) способом, который влечет перегрузку полов или потолков Торгового Центра или несущих конструкций Торгового Центра, или каких-либо приборов, оборудования или электрических сетей, обслуживающих Торговый Центр; или
  - (d) способом, который может привести к нарушению работы отопительной системы, спринклерных систем, противопожарного оборудования, системы кондиционирования воздуха или вентиляции Торгового Центра, иного оборудования;
- 5.2.11. уведомлять Комиссионера в случае изменения своего собственника или контролирующего лица в течение 7 (Семи) Рабочих дней с даты такого изменения;
- 5.2.12. обеспечить выполнение указанных выше условий и обязательств Работниками Комитента, а также принимает на себя в полном объеме ответственность за выполнение таких положений Работниками Комитента (в части, в которой его положения могут быть применимы к ним);
- 5.2.13. по завершении Срока Комиссионного Поручения и/или досрочного прекращения Договора по любым основаниям, освободить Торговые Площади и Склад Комитента в порядке и сроки, установленные Договором;
- 5.2.14. предварительно согласовать с Комиссионером категории Товаров и торговые наименования, которые он собирается предлагать к продаже на Торговых Площадах.

## **6. ОБЯЗАТЕЛЬСТВА КОМИТЕНТА ДО ДАТЫ ОТКРЫТИЯ ТОРГОВЫХ ПЛОЩАДЕЙ**

- 6.1. Применительно к подготовке и открытию Торговых Площадей Комитент обязан:
- 6.1.1. предоставить Комиссионеру не менее, чем за 5 (Пять) Рабочих дней до Даты Открытия Торговых Площадей полный список Работников Комитента.
  - 6.1.2. получить к Дате Открытия Торговых Площадей все необходимые лицензии и/или разрешения и/или согласия/согласования и/или иные документы (все такие документы предоставить Комиссионеру в виде надлежащим образом заверенных копий) соответствующих регулирующих Государственных Органов, которые могут требоваться в силу Законодательства как для ведения предусмотренной настоящим Договором деятельности Комитента, Товара, так и в отношении Работников Комитента.
  - 6.1.3. предоставить Комиссионеру страховые полисы, предусмотренные условиями Договора, не позднее чем за 2 (два) календарных дня до Даты Открытия Торговых Площадей.

6.1.4. открыть Торговые Площади для доступа посетителей и торговли в Дату Открытия Торговых Площадей.

## **7. ПОРЯДОК ВЕДЕНИЯ ДЕЯТЕЛЬНОСТИ КОМИТЕНТА НА ТОРГОВЫХ ПЛОЩАДЯХ**

### **7.1. Общие положения**

7.1.1. В целях демонстрации и предложения Товаров покупателям на Торговых Площадах Комитент обязуется:

- (a) Поддерживать и поставлять достаточное количество и ассортимент Товаров, соответствующих сезону (коллекция осень/зима начиная с 15 августа, весна/лето – с 15 февраля), не относится к Товару, на который не распространяется принцип сезонности (например, нижнее белье, купальники, посуда и др.), а также надлежащим образом реагировать (в срок не позднее 15 (Пятнадцати) календарных дней) на возможные рекомендации и/или замечания Комиссионера в отношении количества и ассортимента Товаров;
- (b) демонстрировать и предлагать к продаже Товары на Торговых Площадах надлежащим образом, в течение всего Времени работы Галереи Trend Island, в соответствии с порядком, установленном в Положении о Торговой Деятельности и любых иных руководствах, предоставляемых Комиссионером;
- (c) с Даты Открытия Торговых Площадей и в течение Срока Комиссионного Поручения обеспечивать наличие лицензий и/или разрешений Государственных Органов, которые могут требоваться в силу Законодательства для ведения предусмотренной настоящим Договором деятельности Комитента, как в отношении Комитента, Работников Комитента, так и в отношении Товара (в частности, не предлагать к продаже контрафактные Товары). Комитент обязуется предоставить Комиссионеру надлежащим образом заверенные копии таких документов не позднее 1 (Одного) Рабочего дня с даты получения от Комиссионера соответствующего письменного требования.
- (d) незамедлительно информировать Комиссионера о любом случае неполучения, задержек в получении или обновлении (продлонгации) разрешительной документации, а также обо всех случаях получения замечаний, иных отрицательных заключений в отношении деятельности Комитента от компетентных Государственных Органов и возложения на Комитента санкций за такие нарушения;
- (e) с Даты Открытия Торговых Площадей и в течение Срока Комиссионного Поручения обеспечивать работу Торговых Площадей, открытых для покупателей, в каждый день во Время работы Галереи Trend Island;
- (f) не наносить вред Торговым Площадям, Торговому Оборудованию, Торговому Центру или любой их части, третьим лицам, в том числе, иным пользователям Галереи Trend Island и других помещений Торгового Центра, покупателям, а также не позволять Работникам Комитента наносить вред Торговым Площадям, Торговому Оборудованию, Торговому Центру или любой их части, третьим лицам, в том числе, покупателям;
- (g) бережно относиться к Торговым Площадям, Торговому Центру или любой их части, а также имуществу третьих лиц.

7.1.2. Риск случайной гибели Товаров, находящихся в Галерее Trend Island, несет их собственник, то есть Комитент.

7.1.3. Комиссионер не несет ответственности за какие-либо Товары, за исключением следующих случаев:

- (a) с момента поступления Немаркированного товара во владение Комиссионера в Кассовой Зоне и до передачи Немаркированного товара покупателю с Кассовым Чеком, Комиссионер отвечает за утрату Товара в Кассовой Зоне, произошедшую по вине Кассира или иного работника Комиссионера, в пределах стоимости такого Немаркированного товара,

- указанной Комитентом в Информационной Системе, за вычетом Вознаграждения; и
- (b) в периоды вне Времени работы Галереи Trend Island, если записью с камер наблюдения охранных систем, или иными бесспорными свидетельствами будет установлен факт утраты или порчи Товара на территории Галереи Trend Island любым лицом, не являющимся лицом, контролируемым Комитентом, Комиссионер отвечает в пределах стоимости фактически утраченного или поврежденного Товара, указанной в Информационной Системе, за вычетом Вознаграждения;
  - (c) с момента поступления Маркированного товара во владение Комиссионера и до передачи Маркированного товара покупателю с Кассовым Чеком, Комиссионер отвечает за утрату Товара в Кассовой Зоне, произошедшую по вине Кассира или иного работника Комиссионера, в пределах стоимости такого Немаркированного товара, указанной Комитентом в Информационной Системе и в УПД, за вычетом Вознаграждения.
- 7.1.4. Комиссионер ни при каких обстоятельствах не отвечает за имущество Работников Комитента, либо имущество Комитента.
- 7.2. Информационная Система
- 7.2.1. Не позднее, чем за 5 (Пять) календарных дней до даты доставки любых Товаров в Галерею Trend Island Комитент предоставляет Комиссионеру информацию о каждой единице Товара, необходимую для создания ценника в соответствии с требованиями, изложенными в Положении о Торговой Деятельности, посредством внесения данных в Информационную Систему в соответствии с Инструкцией о работе с Информационной Системой.
  - 7.2.2. Комиссионер предоставляет услуги по изготовлению ценников на основании информации, внесенной Комитентом в Информационную Систему. Комитент самостоятельно несет обязанность по прикреплению ценников к каждой единице Товара, доставленной в Галерею Trend Island, до выставления таких Товаров на Торговых Площадях, а также по обеспечению соответствия этих ценников Законодательству, в том числе с точки зрения их содержания, текста и внешнего вида.
  - 7.2.3. Ни Комитент, ни Работники Комитента не вправе заниматься деятельностью по реализации каких-либо Товаров и эксплуатировать какой-либо Кассовый Аппарат от собственного имени.
  - 7.2.4. Ни Комитент, ни Работники Комитента не вправе производить расчеты с покупателями с использованием наличных денежных средств иначе, чем через Кассовые аппараты.
- 7.3. Ответственность перед покупателями
- 7.3.1. Комиссионер организует процесс рассмотрения жалоб, связанных с реализацией Товаров, требований об обмене или возврате Товаров, получения Товаров, которые были возвращены покупателям, а также ведение журнала учета жалоб покупателей в соответствии с действующим Законодательством и Порядком предъявления Претензий и Возврата Товаров.
  - 7.3.2. Все риски, связанные с привлечением Комиссионера к ответственности в соответствии с Законодательством за невыполнение требований покупателей, несет Комитент, если такое невыполнение требование покупателей было связано с тем, что Комитент не урегулировал жалобы со стороны покупателей в соответствии с настоящим Договором.
  - 7.3.3. Комитент обязан обеспечить выполнение Работниками Комитента требований Законодательства.
- 7.4. Положение о Торговой Деятельности
- 7.4.1. Комитент обязан соблюдать и выполнять Положение о Торговой Деятельности, а также все другие разумные правила (или разумные изменения в таких правилах), которые Комиссионер может периодически устанавливать с направлением Комитенту письменного уведомления заблаговременно до введения в действие таких правил. В случае изменения Положения о Торговой Деятельности такие изменения вступают в силу для Комитента по истечении 10 (десяти) рабочих дней

- с даты получения Комитентом письменного уведомления об этих изменениях, за исключением случаев, когда другая дата отдельно согласуется обеими Сторонами в письменном виде.
- 7.4.2. Комитент также обязан обеспечивать соблюдение Положения о Торговой Деятельности со стороны сотрудников, поставщиков, подрядчиков, субподрядчиков, представителей и клиентов Комитента для обеспечения возможности управления Торговым Центром и Галереей Trend Island.
- 7.4.3. Комитент (его сотрудники, посетители и т.п.) не вправе давать указания/поручения сотрудникам Комиссионера, Собственника или иным лицам, уполномоченным Комиссионером или Собственником, обеспечивающим порядок и безопасность в Торговом Центре.
- 7.4.4. В случае если Комитент не соблюдает Положение о Торговой Деятельности, Представитель Комиссионера обязан предоставить представителю Комитента Акт о Нарушении Положения о Торговой Деятельности, который свидетельствует о соответствующем нарушении и/или несоблюдении Положения о Торговой Деятельности Комитентом и который должен быть подписан Комитентом в течение 2 (Двух) календарных дней с даты получения Комитентом такого Акта о Нарушении Положения о Торговой Деятельности. В случае уклонения Комитента от подписания Акта о Нарушении Положения о Торговой Деятельности без разумных на то причин, Комиссионер имеет право подписать такой Акт о Нарушении Положения о Торговой Деятельности в одностороннем порядке. В таком случае Комитент будет нести ответственность за нарушение Положения о Торговой Деятельности согласно условиям Договора с даты подписания Комиссионером Акта о Нарушении Положения о Торговой Деятельности в одностороннем порядке.
- 7.5. При исполнении Комиссионного Поручения Стороны будут в полном объеме исполнять требование об обязательной маркировке товаров средствами идентификации, утвержденное Федеральным законом от 28.12.2009 N 381-ФЗ (ред. от 25.12.2018) "Об основах государственного регулирования торговой деятельности в Российской Федерации" в том виде и объеме, как это описано в соответствующих правилах о маркировке отдельных видов товаров средствами идентификации (далее – Правила) с учетом дополнений, изложенных в Договоре. Стороны оформляют движение (прием, передачу, возврат и т.п.) Товаров.
- 7.6. Любые действия Сторон, связанные с процессом сбора и обработки информации о Товаре в Честном знаке, осуществляемы равно через оператора информационной системы мониторинга, через системы электронного документа оборота и (или) путем направления и подписания документов на бумажных носителях, опосредующие движение Товаров в рамках исполнения Договора (в любом направлении между сторонами договора и потребителями), осуществляются в целях исполнения административных регламентов и предписаний, связанных с маркировкой Товаров средствами идентификации, и не влекут возникновения, изменения и (или) прекращения гражданских прав и обязанностей Сторон (в том числе, но не ограничиваясь, перехода прав собственности и рисков случайной гибели имущества и т.п.).
- 7.7. Комитент обязуется не допускать размещения, а также не предлагать к продаже на территории Галереи Trend Island Товары без маркировки и (или) нанесения информации, предусмотренной законодательством Российской Федерации (Стороны отдельно оговаривают, что Товары, сведения о которых (в том числе сведения о нанесенных на них средствах идентификации) не переданы в информационную систему мониторинга или переданы с нарушением требований, установленных законодательством Российской Федерации, считаются немаркированными). Во избежание сомнений, Комитент не вправе размещать на территории Галереи Trend Island Товары, в отношении которых не получены уведомления от обоих участников оборота товаров (Комитент и Комиссионер), и оператором информационной системы мониторинга не отражен в реестре средств идентификации товаров информационной системы мониторинга факт такой передачи товаров от Комитента Комиссионеру.

## **8. РЕКЛАМНЫЕ МЕРОПРИЯТИЯ**

- 8.1. В течение срока действия настоящего Договора Комитент обязуется не продавать, не предлагать и не рекламировать на Торговых Площадах какие-либо предметы или услуги, кроме Товаров или услуг, реализуемых на Торговых Площадах.
- 8.2. Комитент вправе рекламировать предоставление скидок покупателям или Работникам Комитента в отношении любых Товаров (включая любую графическую информацию о скидках, направленных на информирование об этом покупателей, иных посетителей Галереи Trend Island и/или Торгового Центра с внешней стороны Торговых Площадей), только после предварительного письменного разрешения Комиссионера. Комитент обязуется соблюдать следующий график распродаж: коллекция осень/зима с 1 января по 15 февраля, весна/лето – с 1 июля по 15 августа, а также соблюдать график распродаж Галереи Trend Island, который устанавливает Комиссионер. О начале сезонной распродажи Комиссионер обязан сообщить не позднее двух недель до старта распродажи.
- 8.3. Комитент обязуется принимать участие в акциях по стимулированию сбыта или рекламных мероприятиях, связанных с привлечением новых покупателей, которые будут организовываться Комиссионером в Галерее Trend Island и/или Торговом Центре, а также в любых иных рекламных мероприятиях, проводимых Комиссионером в Галерее Trend Island и/или Торговом Центре, и выполнять мероприятия, установленные в календаре рекламных мероприятий Галереи Trend Island и/или Торгового Центра.
- 8.4. Комитент не вправе демонстрировать и выставлять на Торговых Площадах какие-либо наименования или обозначения, кроме наименования Комиссионера, Комитента или признанного фирменного обозначения Товара, предварительно согласованного с Комиссионером.
- 8.5. В случае получения запроса от Комиссионера о предоставлении Комитентом каких-либо единиц Товаров для проведения видео-(фото-) съемок, оформления витрин, манекенных групп или иных рекламных мероприятий в отношении Галереи Trend Island и/или Торгового Центра, Комитент не вправе отказать Комиссионеру в предоставлении таких Товаров.
- 8.6. Каждая десятая публикация Комитента, размещенная на информационных ресурсах «Instagram», «Facebook», «Телеграмм» и «Вконтакте», должна содержать сведения о продаже товаров Комитента в Галерее Trend Island. При этом Комитент обязан согласовать текстовую формулировку указания Комиссионера.
- 8.7. Комитент обязуется в течение одного месяца с Даты Открытия Торговых Площадей в Галерее Trend Island организовать официальное открытие Торговых Площадей, предварительно согласовав с Комиссионером дату, формат и программу мероприятия.

## **9. РАБОТНИКИ КОМИТЕНТА**

- 9.1. Комитент обязан в любое Время работы Галереи Trend Island предоставлять за свой счет работников, необходимых для эффективной демонстрации Товаров на Торговых Площадах, причем такие работники являются Работниками Комитента.
- 9.2. За 5 (Пять) Рабочих дней до Даты Открытия Торговых Площадей Комитент предоставляет Комиссионеру полный список с указанием имен и адресов Работников Комитента, а также направляет Комиссионеру за 5 (Пять) Рабочих дней предварительное письменное уведомление о любом изменении в составе таких работников в соответствии с Законодательством.
- 9.3. Комитент обязуется соблюдать все требования трудового Законодательства в отношении Работников Комитента.
- 9.4. Комитент обязуется обеспечить выполнение и соблюдение Работниками Комитента всех указаний, предоставляемых Комиссионером или Представителями Комиссионера, а также Положения о Торговой Деятельности и Правил Торгового Центра.
- 9.5. Комиссионер вправе потребовать от Комитента в разумный срок (не позднее 3 (Трех) Рабочих дней) отстранить любого Работника Комитента от работы и/или заменить его в случае поступления жалоб относительно его работы и/или не выполнения стандартов обслуживания покупателей на территории универмага, установленных Комиссионером;
- 9.6. Работники Комитента в своей работе обязуются следовать высоким стандартами в отношении одежды и внешнего вида во все Время работы Галереи Trend Island.
- 9.7. По требованию Комиссионера без промедления Комитент рассматривает любые жалобы со стороны покупателей, связанные с Работниками Комитента, с пониманием того, что в

случае конфликта интересов между интересами покупателя и Комитета преимущественную силу имеют интересы покупателя.

- 9.8. Работники Комиссионера, отвечающие за обеспечение безопасности, или любые иные лица, надлежащим образом уполномоченные Комиссионером, вправе опрашивать Работников Комитета и проводить визуальные проверки имеющихся Товаров (в соответствии с документами, регулируемыми вопросы проведения проверки имеющихся Товаров работниками Комиссионера). Комитент обязуется оказывать содействие таким работникам или лицам при выполнении ими вышеуказанных действий, в том числе оказывать содействие при сборе и оформлении/документальной фиксации доказательств любого преступления или правонарушения, освобождать Работников Комитета от работы для явки в правоохранительные органы.

## **10. ВОЗВРАТ ТОРГОВЫХ ПЛОЩАДЕЙ**

- 10.1. На следующий день после истечения Срока Комиссионного Поручения или, с даты досрочного расторжения (прекращения) настоящего Договора, в случае его досрочного расторжения (прекращения) по основаниям, предусмотренным условиями настоящего Договора, Комитент обязуется освободить Торговые Площади и Склад Комитета от Товаров и иного имущества Комитета и/или Работников Комитета, а также демонтировать в границах Торговой Площади все указатели и обозначения имени и деятельности Комитета, установленные Комитентом по согласованию к Комиссионером.
- 10.2. В случае, если в течение Срока Комиссионного Поручения Комитентом будут произведены какие-либо неотделимые улучшения Торговых Площадей, по завершении Срока Комиссионного Поручения или досрочного расторжения (прекращения) Договора такие неотделимые улучшения переходят в собственность Комиссионера безвозмездно, если Сторонами отдельно не согласовано иное. Возврат Торговых Площадей, Торгового Оборудования и Склада Комитета оформляется Сторонами Актом Возврата.

## **11. СТРАХОВАНИЕ**

- 11.1. Комитент обязан до Даты Открытия Торговых Площадей заключить и поддерживать в силе договоры страхования (далее – «**Договоры Страхования**») с надлежащим образом лицензированной страховой компанией с хорошей деловой репутацией в отношении:
- 11.1.1. страхования ответственности за причинение вреда жизни, здоровью или имуществу третьих лиц, которая может возникнуть у Комитета или привлекаемых им лиц (Работников Комитета, иных лиц) на территории Галереи Trend Island и/или Торгового Центра при ведении бизнеса в Галерее Trend Island с Даты Открытия Торговых Площадей с минимальным покрытием рублевого эквивалента 100 000 (сто тысяч) долларов США по курсу на дату подписания настоящего Договора по каждому страховому случаю; и
- 11.1.2. Товаров, принадлежащих Комитенту, от рисков их утраты или повреждения, в период нахождения таких Товаров на территории Торгового Центра.
- 11.2. Комитент должен предоставить Комиссионеру по его требованию копию действующего Договора Страхования, соответствующего требованиям, изложенным в пункте 11.1 выше, и обязан письменно уведомить Комиссионера о каком-либо изменении в Договорах Страхования, которое является существенным для Комиссионера.
- 11.3. В случае если срок действия какого-либо Договора Страхования прекращается в течение срока действия настоящего Договора Комитент обязуется в течение 10 (Десяти) рабочих дней предоставить Комиссионеру новый действующий Договор Страхования, а также документы, подтверждающие оплату страховой премии.
- 11.4. Комитент обязуется не предпринимать действий, которые повлекли бы за собой аннулирование или возможность аннулирования Договоров Страхования; информировать Комиссионера о наступлении события, являющегося страховым риском или иного события, о котором разумно должно быть сообщено страховщикам Комитета незамедлительно после того, как ему стало об этом известно.

## **12. СТРАХОВОЙ ДЕПОЗИТ**

- 12.1. Неуплата Страхового Депозита или его части, независимо от количества дней просрочки, является существенным нарушением Комитентом Договора.
- 12.2. В течение срока действия Договора, а также после прекращения Договора и до момента возврата Страхового Депозита Комиссионер вправе, по своему усмотрению и без получения от Комитета дополнительного согласия, поручения или инструкции,

использовать сумму Страхового Депозита или ее часть в расчетах с Комитентом по Договору, в том числе удерживать сумму или часть суммы Страхового Депозита в счет уплаты любой суммы, не выплаченной Комитентом в срок по Договору, или любой иной суммы, причитающейся Комиссионеру вследствие нарушения Комитентом любого из условий Договора.

- 12.3. После каждого расчета или удержания, произведенного Комиссионером из суммы Страхового Депозита, Комитент обязан по требованию Комиссионера восполнить Страховой Депозит в размере удержанной суммы, в течение 10 (десяти) рабочих дней с даты получения соответствующего уведомления от Комиссионера. В случае если Комитент не выполнит требование Комиссионера по восполнению Страхового Депозита в указанный срок, то любые суммы, уплаченные Комитентом по Договору после произведенного удержания из Страхового Депозита и до момента его восстановления до первоначального размера, могут быть использованы Комиссионером в целях восполнения Страхового Депозита.
- 12.4. Сторонами особо согласовано, что любой доход, который может быть получен Комиссионером от использования суммы Страхового Депозита, принадлежит исключительно Комиссионеру, и, если обратное прямо не предписано применимым правом без права сторон достигнуть иного соглашения, Комиссионер ни при каких условиях, в том числе в случаях расторжения или недействительности Договора, не обязан выплачивать Комитенту какие-либо проценты или иную компенсацию, начисляемые на сумму Страхового Депозита или иным образом в связи с уплатой Комитентом Страхового Депозита по Договору.
- 12.5. Сторонами согласовано, что обязательства, связанные с уплатой и использованием Страхового Депозита, имеют личный характер и не подлежат цессии, иной уступке или передаче, в том числе посредством публичных или ипотечных торгов. Комитент не вправе передавать или обременять свои права в отношении Страхового Депозита, и любая такая передача или обременение будут недействительны и не повлекут правовых последствий ни для Комиссионера, ни для его правопреемников.
- 12.6. При условии соблюдения Комитентом всех условий настоящего Договора, по истечении Срока Комиссионного Поручения (или в случае досрочного расторжения (прекращения) Договора) и в течение 30 (тридцати) календарных дней с момента подписания Акта Возврата Торговых Площадей Комиссионеру или с момента освобождения Комитентом Торговых Площадей, какое из событий наступит позднее, Страховой Депозит возвращается Комитенту в сумме, внесенной Комитентом в течение срока действия Договора, или, в случае удержаний, произведенных Комиссионером и не восполненных Комитентом согласно настоящего Договора, в сумме, оставшейся не использованной в течение Срока Комиссионного Поручения, за вычетом, по усмотрению Комиссионера, всех или некоторых из далее перечисленных сумм: сумм задолженностей Комитента по платежам, подлежащим уплате по Договору до даты его расторжения (прекращения); сумм компенсаций, причитающихся Комиссионеру по Договору, включая компенсации, обусловленные причинением ущерба Торговым Площадям или иному имуществу Комиссионера, или компенсации расходов Комиссионера, связанных с восстановлением состояния Торговых Площадей; сумм задолженностей по иным денежным обязательствам Комитента по Договору, срок исполнения которых наступил или наступит на дату расторжения (прекращения) Договора.
- 12.7. В случае одностороннего отказа Комиссионера от исполнения Договора в связи с нарушением его условий Комитентом, и/или в случае досрочного расторжения (прекращения) Договора Комиссионером в одностороннем порядке и без обращения в суд, как это предусмотрено настоящим Договором, вследствие нарушения Комитентом условий Договора, сумма Страхового Депозита или его соответствующая часть, уплаченная на дату такого досрочного прекращения Договора, Комитенту не возвращается, остается в полном распоряжении Комиссионера и признается справедливой, но не обязательно полной и достаточной, компенсацией убытков, причиненных Комиссионеру Комитентом в связи с нарушением условий Договора, но не в связи с его досрочным расторжением (прекращением). При этом, помимо и сверх суммы Страхового Депозита или его части, уплаченной Комитентом, Комиссионер вправе наложить на Комитента дополнительный штраф в размере двойной суммы Страхового

Депозита, а также взыскать с Комитента любую сумму, не выплаченную Комитентом по настоящему Договору, или любую иную сумму, причитающуюся Комиссионеру вследствие нарушения Комитентом любого из условий Договора и вследствие досрочного расторжения (прекращения) Договора, включая, без ограничения, сумму убытков, понесенных Комиссионером в связи с досрочным расторжением (прекращением) Договора. Для расчета сумм, причитающихся Комиссионеру к моменту досрочного расторжения (прекращения) Договора и подлежащих уплате Комитентом, Комиссионер вправе, но не обязан, уменьшить такую причитающуюся Комиссионеру сумму на сумму Страхового Депозита или, по единоличному усмотрению Комиссионера, на ее любую часть, о чем Комитент получит соответствующее уведомление Комиссионера.

- 12.8. В случае продажи Торгового Центра или цессии прав Комиссионера любому лицу, за исключением держателя ипотеки в отношении Торгового Центра, Комиссионер вправе передать Страховой Депозит покупателю или цеденту, при условии сохранения вышеуказанных прав Комитента по истечении Срока Комиссионного Поручения, и впоследствии Комиссионер освобождается от каких-либо обязательств в отношении возврата Страхового Депозита Комитенту, при этом такая ответственность перед Комитентом возлагается исключительно на покупателя или цедента.
- 12.9. В случае, если после прекращения между Сторонами Договора покупатель обращается с требованием о возврате денежных средств и/или о проведении независимой экспертизы в течение 14 (четырнадцати) с момента покупки, то срок возвращения Страхового Депозита за вычетом удержаний, увеличивается на срок, необходимый для возврата денежных средств и/или проведения независимой экспертизы.

### **13. ПЕРЕДАЧА ПРАВ И ОБЯЗАННОСТЕЙ**

- 13.1. Комитент не вправе передать свои права и обязанности по настоящему Договору третьему лицу без предварительного письменного согласия Комиссионера.
- 13.2. В случае совершения Комитентом уступки прав и обязанностей по настоящему Договору, при условии получения согласия Комиссионера, Комитент обязуется предусмотреть в соответствующем соглашении, заключаемом с цессионариями, положение о том, что все цессионарии обязаны соблюдать условия настоящего Договора.
- 13.3. Комиссионер оставляет за собой право требовать от Комитента оплаты стоимости услуг по подготовке соглашения об уступке в размере, устанавливаемом Комиссионером на свое усмотрение, а также сопутствующих документально подтвержденных расходов Комиссионера.
- 13.4. Любая попытка Комитента совершить уступку в нарушение условий настоящего Договора является ничтожной и представляет собой существенное нарушение условий настоящего Договора. Любое согласие Комиссионера на конкретную уступку не является согласием Комиссионера на другую или последующую уступку.

### **14. ОБСТОЯТЕЛЬСТВА НЕПРЕОДОЛИМОЙ СИЛЫ**

- 14.1. Стороны освобождаются от ответственности за неисполнение своих соответствующих обязательств по настоящему Договору в той степени, в какой такое неисполнение явилось следствием Обстоятельств Непреодолимой Силы, оказавших существенное воздействие на Сторону, ссылающуюся на такие обстоятельства, и такое освобождение распространяется на все время действия Обстоятельств Непреодолимой Силы.
- 14.2. Сторона, ссылающаяся на Обстоятельства Непреодолимой Силы, обязана немедленно, но в любом случае не позднее, чем через 30 (тридцать) календарных дней после наступления этих обстоятельств, известить об этом другую Сторону в письменной форме. Такое сообщение должно содержать информацию о характере Обстоятельств Непреодолимой Силы и, насколько это возможно, оценку их воздействия на способность Стороны, ссылающейся на такие обстоятельства, выполнять свои обязательства по настоящему Договору, а также оценку предполагаемой продолжительности действия этих обстоятельств.
- 14.3. После прекращения действия Обстоятельств Непреодолимой Силы Сторона, ссылавшаяся на них, обязана немедленно, но в любом случае не позднее чем через 30 (тридцать) календарных дней после прекращения действия этих обстоятельств, письменно известить об этом другую Сторону. В случае если Сторона, ссылающаяся на Обстоятельства Непреодолимой Силы, не известит другую Сторону о наступлении Обстоятельств Непреодолимой Силы или прекращении их действия или задержит такое извещение, то она будет нести ответственность

- перед другой Стороной за любые убытки, понесенные другой Стороной в результате отсутствия или задержки извещения.
- 14.4. Стороны обязаны исполнять все другие обязательства, не затронутые Обстоятельствами Непреодолимой Силы.
- 14.5. Если Обстоятельства Непреодолимой Силы продолжаются более 3 (трех) месяцев, или если возникнут разумные основания предположить, что они продлятся более 3 (трех) месяцев, или если Обстоятельством Непреодолимой Силы явится изменения в Законодательстве, Стороны обязуются немедленно начать переговоры и согласовать такие изменения условий настоящего Договора, которые как разумны, так и необходимы для того, чтобы Стороны продолжали выполнять свои обязательства по настоящему Договору, таким образом, который максимально приближен к первоначальному.
- 15. ПРИМЕНИМОЕ ПРАВО И ПОРЯДОК РАЗРЕШЕНИЯ СПОРОВ**
- 15.1. Настоящий Договор регулируется материальным правом Российской Федерации. Для разрешения споров в судебном порядке применяется процессуальное право Российской Федерации.
- 15.2. В случае возникновения любого спора или разногласия между Комиссионером и Комитентом в связи с настоящим Договором, включая, но не ограничиваясь спорами по поводу нарушения, юридической действительности или расторжения Договора, заинтересованная Сторона предоставит другой Стороне письменную претензию. Срок ответа на письменную претензию – 10 (десять) календарных дней с момента ее получения Стороной. В случае невозможности разрешения такого спора или разногласия в течение 30 (тридцати) дней после получения письменной претензии указанный спор передается для разрешения в Арбитражный Суд города Москвы, кроме случая, когда для разрешения такого спора законодательством предусмотрена исключительная подсудность.
- 16. КОНФИДЕНЦИАЛЬНОСТЬ**
- 16.1. Ни одна из Сторон настоящего Договора не вправе разглашать какие-либо существенные положения настоящего Договора, а также информацию, полученную от другой Стороны в ходе исполнения условий настоящего Договора, без ясно выраженного письменного согласия другой Стороны, при условии, что Стороны вправе разглашать такую информацию (без необходимости получения такого согласия) в тех случаях, когда
- 16.1.1. разглашение необходимо в соответствии с Законодательством или распоряжением какого-либо Государственного Органа,
- 16.1.2. разглашение необходимо какому-либо потенциальному покупателю акций или активов соответствующей Стороны или прав и обязательств по настоящему Договору, или Торгового Центра, или Галереи Trend Island, или какому-либо потенциальному оператору, субарендатору или иному уполномоченному лицу, занимающему помещения в Торговом Центре, или любому банкиру, бухгалтеру, аудитору, юридическому консультанту, консультанту по вопросам недвижимости и другим профессиональным консультантам, и
- 16.1.3. это может разумно потребоваться для ведения бизнеса любой из Сторон или для его продажи.
- 16.2. Обязательства по соблюдению конфиденциальности не распространяются на любую информацию, которую Стороны обязаны раскрыть по Законодательству или по требованию любых Государственных Органов, либо требуется для осуществления деятельности любой из Сторон, либо которая получена из открытых источников.

## 2. ИНСТРУКЦИЯ ПО РАБОТЕ С ИНФОРМАЦИОННОЙ СИСТЕМОЙ

### 1. Предоставление Комитентом информации о Товаре

В соответствии с условиями пункта 15.2.1 Договора, не позднее, чем за 5 (Пять) календарных дней до даты доставки любых Товаров в Галерею Trend Island, Комитент обязуется предоставить Комиссионеру информацию о каждой единице Товара, необходимую для создания ценника в соответствии с требованиями, изложенными в Положении о Торговой Деятельности, посредством внесения данных в Информационную Систему

Информация о каждой единице Товара должна быть предоставлена Комитентом в формате excel таблицы, отражающей данные о товарной номенклатуре Комитента. Образец заполнения excel-таблицы приведен ниже (далее – «Шаблон»).

Комитент: XXX

№	Артикул	Наименование	Пол	Страна происхождения	Бренд	Производитель	Состав	Размер	Цвет	Розничная цена (руб)	Кол-во (справочно)	доп. поле (штрих-код)	Категория
---	---------	--------------	-----	----------------------	-------	---------------	--------	--------	------	----------------------	--------------------	-----------------------	-----------

Поле «Страна происхождения», «Категория» и «Пол» в Шаблоне заполняются посредством выбора необходимого значения из выпадающего списка. В поле «Кол-во справочно» вносится информация о необходимом количестве ценников для печати.

Поле «Категория» заполняется только для маркированных товаров из выпадающего списка. При возникновении проблем с загрузкой данных из Шаблона в Информационную систему Комитент должен проинформировать об этом Комиссионера. При возникновении таких проблем доставка Товара откладывается до момента исправления ошибок в Шаблоне и повторной загрузки в Информационную Систему. При возникновении любых ошибок Комитент сообщает о них Комиссионеру.

В случае предоставления Комитентом Шаблона с ошибочной информацией о Товаре, все расходы Комитента, связанные с продажей, обменом или возвратом такого Товара несет Комитент.

### 2. Предоставление Комитенту Выгрузок из Информационной системы

Комиссионер предоставляет Комитенту выгрузку из Информационной Системы (далее – «Выгрузка») для получения Комитентом данных, связанных с его коммерческой деятельностью. Выгрузка содержит данные о продажах и возвратах Товаров за прошедший день. Формат Выгрузки приведен ниже:

Комитент: ООО "XXXX"

Период: 01.02.2016

Продажи:											
Артикул	Бренд	Наименование	Пол	Цвет	Размер	Кол-во	Цена	Процент скидки	Сумма скидки	Сумма	
Итог продажи:											

Возвраты:											
Артикул	Бренд	Наименование	Пол	Цвет	Размер	Кол-во	Цена	Процент скидки	Сумма скидки	Сумма	
Итог возвраты:											

Валовый оборот:											

Выгрузка формируется автоматически Информационной Системой на ежедневной основе по окончании Времени работы Галереи Trend Island и направляется на адрес электронной почты Комитента.

### 3. Предоставление Комитенту Отчетов за Отчетный Период

Комиссионер направляет отчет комитента за каждый Отчетный период (далее – «Отчет»), составленный по следующей форме:

(форма на следующей странице)

Отчет по договору комиссии за период с ДАТА по ДАТА												
№ _____ от _____												
Договор комиссии № _____ от _____ г.												
Комиссионер: ООО "ТРЕНД АЙЛЕНД" , ИНН/КПП 7714478758/771401001												
Адрес : 125252, г. Москва, ВН.ТЕР.Г. Муниципальный округ Хорошевский, Б-Р Ходынский, Д. 4, помещ. 05К-Т1												
р/с 40702810440000116250 в ПАО СБЕРБАНК МОСКВА												
БИК 044525225 к/с 30101810400000000225												
Комитент: Название организации , ИНН/КПП												
Адрес :												
Банковские реквизиты												
Продажи в универсаме:												
Дата	EAN-код	Артикул	Бренд	Наименование	Пол	Цвет	Размер	Кол-во	Цена	Процент скидки	Сумма скидки	Сумма
Итого продажи по универсаму:												
Возвраты в универсаме:												
Дата	EAN-код	Артикул	Бренд	Наименование	Пол	Цвет	Размер	Кол-во	Цена	Процент скидки	Сумма скидки	Сумма
Валовый оборот:												
Процент от товарооборота:												
Но не менее:												
Итого комиссионное вознаграждение по универсаму:												
Продажи в интернет-магазине:												
Дата	EAN-код	Артикул	Бренд	Наименование	Пол	Цвет	Размер	Кол-во	Цена	Процент скидки	Сумма скидки	Сумма
Итого продажи в интернет-магазине:												
Возвраты по интернет-магазину:												
Дата	EAN-код	Артикул	Бренд	Наименование	Пол	Цвет	Размер	Кол-во	Цена	Процент скидки	Сумма скидки	Сумма
Валовый оборот:												
Процент от товарооборота:												
Но не менее:												
Итого комиссионное вознаграждение по интернет-магазину:												
												Сумма
Итого комиссионное вознаграждение по комитенту:												
Дополнительные услуги, оказанные Комитенту по договору комиссии:												
Период оказания услуг	Наименование услуги			Стоимость услуги	Налоговая ставка	Сумма налога, предъявляемая Комитенту	Стоимость услуг с НДС - всего					
Указывается начало и окончание периода оказания услуги	Аренда склада											
	Размещение роликов на медиаэкранах											
	Аренда коворкинга											
	Аренда POP UP - стендов											
	Тренинг сотрудников											
	...											
Итого к удержанию (руб.):												
Комиссионное поручение за указанный период, а также вышеперечисленные услуги оказаны полностью и в срок. Комитент претензий по объему, качеству и срокам оказания услуг не имеет.												
Итого к перечислению комитенту:												
												руб.
Комиссионер: _____ (должность)												
Комитент: _____ (должность)												
_____ (подпись) _____ (расшифровка подписи) _____ (подпись) _____ (расшифровка подписи)												

### 3. ПОЛОЖЕНИЕ О ТОРГОВОЙ ДЕЯТЕЛЬНОСТИ

С целью обеспечения должной работы и функционирования Галереи Trend Island на территории Торгового Центра, а также с целью повышения качества обслуживания покупателей устанавливаются единые правила поведения для Работников Комитента.

#### 1. ПРАВИЛА ПОВЕДЕНИЯ РАБОТНИКОВ КОМИТЕНТА В ГАЛЕРЕЕ TREND ISLAND

##### 1.1. Рабочее время

1.1.1. Галерея Trend Island открыта ежедневно с 10.00 до 22.00 (воскресенье-четверг) и с 10:00 до 23:00 часов (пятница и суббота) или иные часы работы Галереи Trend Island, устанавливаемые по своему усмотрению Комиссионером. Начало рабочего дня - в 9.30. Работникам Комитента отводится 30 мин на переодевание, подготовку Торговой Площади к открытию (уборка мусора, протирание оборудования, предпродажная подготовка товаров). К 10.00 уборка должна быть закончена, и Торговые Площади должны быть готовы к посещению покупателями. При выявлении факта неготовности Торговой Площади к открытию Сотрудником Комиссионера будет составлен акт о нарушении настоящего Положения о Торговой Деятельности.

1.1.2. Комитент обязуется обеспечить постоянное присутствие во Время работы Галереи Trend Island на Торговых Площадях хотя бы одного Работника Комитента, наделенного полномочиями по принятию решений о возврате покупателями Товаров, в соответствии с Порядком Предъявления Претензий и Возврата Товаров. В случае отсутствия Работника Комитента на месте, Сотрудником Комиссионера составляется акт, в котором фиксируют нарушение Положения о Торговой Деятельности. Опоздавший/отсутствовавший Работник Комитента дает разъяснения в объяснительной записке и расписывается в акте. Сотрудник Комиссионера готовит уведомление генеральному директору Комитента.

1.1.3. Галерея Trend Island работает до последнего посетителя, поэтому работники Комитентов /субарендаторов не должны покидать свое рабочее место в случае нахождения посетителей на территории Галереи Trend Island после закрытия Торгового Центра. Факт преждевременного покидания рабочего места Работниками Комитента будет фиксироваться сотрудниками Комиссионера.

##### 1.2. Работники Комитента

1.2.1. Проход Работников Комитента вне Времени работы Галереи Trend Island на территорию Торгового Центра и Галереи Trend Island осуществляется исключительно на основании пропуска. Пропуск выдается сотрудником Комиссионера по предварительному запросу Комитента. Для получения пропусков на Работников Комитента Комитент должен предоставить данные получателя пропуска (имя, фамилия и фотография) Комиссионеру не позднее, чем за 2 рабочих дня. Для перемещения по техническим коридорам и по территории погрузочно-разгрузочных зон Торгового Центра, оборудованных СКУД (Системой контроля и управления доступом), Комиссионер предоставляет Комитенту одну магнитную карту бесплатно. Режим пользования магнитной картой регулируется Правилами Торгового Центра.

1.2.2. Комитент обязуется ознакомить каждого Работника Комитента со всеми правилами и положениями, действующими на соответствующий момент времени в Торговом Центре и Галерее Trend Island под роспись Работника Комитента. При этом Комиссионер вправе в любой момент времени запросить у Комитента соответствующие подтверждения ознакомления Работников Комитента с правилами и положениями, а Комитент обязуется предоставить Комиссионеру такие подтверждения в течение 2 (двух) рабочих дней с даты получения такого запроса.

1.2.3. Все Работники Комитента обязаны принимать участие во всех противопожарных и эвакуационных учебных мероприятиях, организованных по инициативе представителей Торгового Центра и/или Органов Власти.

1.2.4. Комиссионер оставляет за собой право требовать от Комитента отстранения от работы любого Работника Комитента в том случае, если данный работник грубо нарушил настоящее Положение о Торговой Деятельности

В случае увольнения Работника Комитента, Комитент обязан сообщить об этом Комиссионеру в течение трех рабочих дней с даты увольнения (ФИО, дата увольнения, причина).

1.2.5. Каждый Работник Комитента должен пройти аттестацию на знание правил и положений, действующих в Торговом Центре и Галерее Trend Island в течение трех рабочих дней с даты выхода на работу на территорию Галереи Trend Island.

1.2.6. Комитент обязан установить график перерывов Работникам и следить за его соблюдением.

- 1.2.7. Комитент обязуется следить за ношением Работника Комитента средств индивидуальной защиты (маски и перчатки).
- 1.2.8. Приносить и употреблять напитки и пищу на Торговой Площади и в Галерее Trend Island строго запрещено, за исключением мест, специально отведенных для приема пищи.
- 1.2.9. Во время работы в Галерее Trend Island Работнику Комитента запрещается жевать жвачку.
- 1.2.10. Работнику Комитента запрещается находиться на работе под воздействием алкоголя, сильнодействующих лекарственных средств, а также нелегальных веществ. Работник Комитента, вышедший на рабочее место в состоянии опьянения, отстраняется от работы. По факту представителями Комиссионера составляется акт.
- 1.2.11. Использование ненормативной лексики среди Работников Комитента на территории Trend Island запрещено.
- 1.2.12. В Галерее Trend Island Работникам Комитента запрещается сидеть, а также облокачиваться о предметы мебели и интерьера.
- 1.2.13. Во Время работы Галереи Trend Island Работникам Комитента запрещается собираться в торговом зале в группы более 2-х человек, а также находиться на торговых площадях других Комитентов по причине отсутствия покупателей на собственных торговых площадях. Запрещается проводить тренинги, собрания, «пятиминутки» на Торговых Площадях во Время работы Галереи Trend Island.
- 1.2.14. Работникам Комитента запрещается хранить личные вещи на Торговых Площадях. Для хранения личных вещей каждому Работнику Комитента надлежит использовать Склад Комитента. В случае, если Комитент не арендует Склад, Товары, приобретенные в Галерее Trend Island, можно хранить на Складе Комитента только при наличии чека, подтверждающего покупку. Комиссионер не несет ответственности в случае нанесения ущерба или утери личных вещей Работников Комитента. Периодически проводится проверка складских помещений сотрудниками Комиссионера. Комиссионер уведомляет Комитента о планируемой проверке не позднее, чем за 12 (двенадцать) часа.
- 1.2.15. Один уполномоченный Работник Комитента обязан посещать еженедельные собрания, проводимые представителем Комиссионера. Даты и время проведения еженедельных собраний назначаются представителем Комиссионера как минимум за 3 (три) рабочих дня до даты собрания.
- 1.2.16. Каждый Работник Комитента обязан быть в курсе всех мероприятий, акций, карт лояльности и т.д., действующих на территории Галереи Trend Island и информировать о ней покупателей в ходе работы. Данная информация передается уполномоченному Работнику Комитента на еженедельных собраниях представителем Комиссионера. Далее уполномоченный Работник Комитента обязан донести всю полученную информацию до Комитента и остальных Работников Комитента.
- 1.2.17. Работнику Комитента запрещается во время рабочего дня принимать участие в клиентских днях, дегустациях, акциях и мероприятиях, организуемых другими комитентами/ арендаторами/ субарендаторами в Галерее Trend Island и/или Торговом Центре во время смены такого Работника Комитента.
- 1.2.18. В случае возникновения вопросов, касающихся ненадлежащего обслуживания покупателей, спорных моментов, необходимо сообщить представителю Комиссионера.

## **2. СТАНДАРТЫ ОБСЛУЖИВАНИЯ ГОСТЕЙ ГАЛЕРЕЕ TREND ISLAND СОТРУДНИКАМИ КОМИТЕНТОВ**

### **2.1. ФОРМУЛИРОВКИ**

Стандарты обслуживания – это минимальные требования к качеству обслуживания гостей в Галерее Trend Island для обеспечения конкурентного преимущества на рынке. Стандарты описывают сервис, за который гость универмага будет готов заплатить.

Стандарты обслуживания нужны для закрепления в поведении персонала элементов маркетинговой коммуникации необходимой Галерее Trend Island.

### **2.2. ОБЩИЕ СТАНДАРТЫ**

Для поддержания общего имиджа Галереи Trend Island, работники Комитента должны придерживаться требований, указанных ниже:

2.2.1. Работнику Комитента запрещается находиться на работе под воздействием алкоголя, сильнодействующих лекарственных средств, а также нелегальных веществ. Работник Комитента, вышедший на рабочее место в состоянии опьянения, отстраняется от работы. По факту представителями Комиссионера составляется акт.

2.2.2. Использование ненормативной лексики среди Работников Комитента на территории Trend Island запрещено.

- 2.2.3. В Галерее Trend Island Работникам Комитента запрещается сидеть, а также облакачиваться о предметы мебели и интерьера.
- 2.2.4. Работники Комитента управляют внешним видом своих корнеров (порядок, чистота, представленность товара) и обеспечивают порядок в примерочных.
- 2.2.5. Мобильный телефон (наушники) используют в рабочих целях (возвраты, ценники, оповещения), а при общении с гостем не используют вовсе. Мобильный телефон может находиться в кармане, на беззвучном режиме работы. Все срочные переговоры можно вести только вне территории Галереи Trend Island, и во время перерыва.
- 2.2.6. Во Время работы Галереи Trend Island Работникам Комитента запрещается вести посторонние беседы, обсуждать гостей, собираться в торговом зале в группы более 2-х человек, а также находиться на торговых площадях других Комитентов по причине отсутствия покупателей на собственных торговых площадях. Запрещается проводить тренинги, собрания, «пятиминутки» на Торговых Площадях во Время работы Галереи Trend Island.
- 2.2.7. Каждый Работник Комитента обязан носить бейдж в течение всего Времени работы Галереи Trend Island (на правой стороне) или бейдж на ленте с кармашком для пропуска на шею. Работник Комитента снимает бейдж во время обеденного перерыва..
- 2.2.8. Работникам Комитента запрещается хранить личные вещи на Торговых Площадях. Для хранения личных вещей каждому Работнику Комитента надлежит использовать Склад Комитента. В случае, если Комитент не арендует Склад, Товары, приобретенные в Галерее Trend Island, можно хранить на Складе Комитента только при наличии чека, подтверждающего покупку. Комиссионер не несет ответственности в случае нанесения ущерба или утери личных вещей Работников Комитента. Периодически проводится проверка складских помещений сотрудниками Комиссионера.
- 2.2.9. Один уполномоченный Работник Комитента обязан посещать еженедельные собрания, проводимые представителем Комиссионера. Даты и время проведения еженедельных собраний назначаются представителем Комиссионера как минимум за 3 (три) рабочих дня до даты собрания.
- 2.2.10. Каждый Работник Комитента обязан быть в курсе всех мероприятий, акций, карт лояльности и т.д., действующих на территории Галереи Trend Island и информировать о ней покупателей в ходе работы. Данная информация передается уполномоченному Работнику Комитента на еженедельных собраниях представителем Комиссионера. Далее уполномоченный Работник Комитента обязан донести всю полученную информацию до Комитента и остальных Работников Комитента.
- 2.2.11. Работнику Комитента запрещается во время рабочего дня принимать участие в клиентских днях, дегустациях, акциях и мероприятиях, организуемых другими комитентами/ арендаторами/ субарендаторами в Галерее Trend Island и/или Торговом Центре во время смены такого Работника Комитента.
- 2.2.12. Каждый Работник Комитента обязан знать расположение Торговых Площадей и вежливо отвечать покупателю на вопрос «где находится бренд X?».
- 2.2.13. Во Время работы Галереи Trend Island Работники Комитента не жуют, не употребляют пищу или напитки, за исключением специально отведенных мест и времени.
- 2.2.14. Работники Комитента сохраняют эмоции под контролем при общении с покупателями. Общение с каждым покупателем ведется одинаково вежливо, на «ВЫ», используются слова: «спасибо», «пожалуйста». Коммуникация с покупателями ведется в открытых позах (руки/ноги не скрещены, руки на виду у гостя, не облакачиваются/не сидят на торговом оборудовании)
- 2.3. РАБОТНИКУ КОМИТЕНТА СТРОГО ЗАПРЕЩАЕТСЯ:
- 2.3.1. Спорить с покупателями, грубить и повышать голос на покупателей;
- 2.3.2. Бежать к клиенту и от клиента;
- 2.3.3. Ставить покупателей в неловкое положение (оправдываться, извиняться, выглядеть некомпетентным);
- 2.3.4. Обсуждать вкусы покупателей;
- 2.3.5. Рекомендовать посетить другой магазин;
- 2.3.6. Отрицательно отзываться о Комитентах, Комиссионере, товарах из ассортимента торгового зала;
- 2.3.7. Позволять себе фамильярность по отношению к покупателям;
- 2.3.8. Оценивать платежеспособность покупателей по его внешнему виду.
- 2.4. СТАНДАРТЫ ВНЕШНЕГО ВИДА
- 2.4.1. Работники Комитента в своей работе обязуются следовать высоким стандартами в отношении одежды и внешнего вида во все Время работы Галереи Trend Island.

- 2.4.2. У работников Комитета отсутствуют посторонние запахи (пот, табак, несвежее дыхание)
- 2.4.3. Каждый работник Комитета носит на шее именной бейдж на фирменном ланъярде TREND ISLAND (или на правой стороне, если бейдж магнитный) в рабочее время.
- 2.4.4. Аккуратная прическа, длинные волосы убраны назад, используются уместные аксессуары для волос.
- 2.4.5. Макияж спокойный (повседневный), без ярких цветов и страз.
- 2.4.6. Ногти должны быть прежде всего чистыми. Маникюр аккуратный, всегда «свежий», однотонный, допускаются рисунки.
- 2.5. СТАНДАРТЫ УНИФОРМЫ
- 2.4.1. Работники Комитета всегда соответствуют принятым в универмаге стандартам униформы, при нахождении на рабочем месте.
- 2.4.2. Одежда опрятная, обувь чистая, спокойные уместные аксессуары. Не вызывающий внешний вид, без ярких цветов в одежде. Одежда качественная, не выцветшая, без пятен, торчащих ниток и потертостей.
- 2.5.1. Одежда
- (a) Верх
- Платье, футболка, поло, лонгслив, худи, свитшот, жакеты пиджак, платье, пуловер, рубашка, блуза, свитер, жилет, топ
  - Однотонные цвета одежды: белый, черный, серый (различных оттенков), синий (различных оттенков), бежевый (различных оттенков), зеленый (различных оттенков)
  - Допускаются принты/цветные вставки, занимающие не более 30% поверхности одежды
  - Допускается многослойность в указанных выше цветах.
- (b) Низ
- Платье, юбка (прикрывают колени), брюки, джинсы, шорты (допускаются в летний период с 1.06 по 31.08 только по согласованию с администрацией универмага)
  - Однотонные цвета одежды: белый, черный, серый (различных оттенков), синий (различных оттенков), бежевый (различных оттенков), зеленый (различных оттенков)
  - Допускаются принты/цветные вставки, занимающие не более 30% поверхности одежды
- (c) Обувь
- Закрытого типа, высота каблука не более 5 сантиметров
  - Полуботинки, ботинки, кроссовки, кеды, мокасины, слипоны, лоферы, балетки, туфли
  - Однотонные цвета обуви: белый, черный, серый (различных оттенков), синий (различных оттенков), бежевый (различных оттенков)
  - Подошва однотонная черная, белая, серая (различных оттенков)
  - Допускаются принты/цветные вставки, занимающие не более 15% поверхности обуви
- 2.5.2. В случае нарушения требований, указанных в пунктах 2.4, 2.5, Работник Комитета, по решению представителя Комиссионера, может быть отстранен от работы.
- 2.6. СТАНДАРТЫ ПРИВЕТСВИЯ
- 2.6.1. Работники Комитета устанавливают зрительный контакт с гостем (смотрят в глаза).
- 2.6.2. При появлении гостя работники Комитета произносят фразу приветствия с улыбкой.  
\*Если работник Комитета занят, он обращает внимание на гостя жестом или здоровается.
- 2.6.3. Работник Комитета использует следующие фразы приветствия: «здравствуйте», «добрый день / вечер» или «добро пожаловать в (название корнера или TREND ISLAND)», или связки фраз, указанных выше.
- 2.6.4. Работник Комитета обращается к гостю в течение 1-2 минут, после появления гостя в корнере.
- 2.6.5. Если работника Комитета нет на месте, Работники соседних Комитентов помогают гостю с поиском необходимого работника (можно через телефон), предварительно поприветствовав гостя указанными выше фразами.
- 2.7. СТАНДАРТЫ ВЫЯВЛЕНИЯ ПОТРЕБНОСТЕЙ
- 2.7.1. Сотрудники сохраняют зрительный контакт с гостем
- 2.7.2. Сотрудники используют открытые или альтернативные вопросы
- 2.7.3. Сотрудники узнают о цели приобретения, требуемом стиле, цвете, фасоне и других характеристиках
- 2.7.4. Сотрудники слушают гостя не перебивая

- 2.7.5. Сотрудники показывают вовлеченность в диалог через активное слушание (кивки головой, эффект ЭХО, отзеркаливание, вопросы в продолжение темы, комплименты)
- 2.8. СТАНДАРТЫ ДЕМОНСТРАЦИИ
- 2.8.1. Сотрудник демонстрирует товары и рассказывает о товаре, делая акцент на преимуществах для гостя
- 2.8.2. Сотрудник предлагает не менее 2-х альтернативных вариантов
- 2.8.3. Сотрудник аргументирует все предложенные варианты
- 2.8.4. Сотрудник предлагает дополнительные товары, вещи в комплект/аксессуары/украшения/косметику
- 2.8.5. Сотрудник сообщил о проходящих акциях и скидках
- 2.8.6. Сотрудник предложил примерить заинтересовавшие модели и донести выбранные вещи до примерочной
- 2.9. СТАНДАРТЫ РАБОТЫ В ПРИМЕРОЧНОЙ
- 2.9.1. Сотрудник провожает гостя до примерочной
- 2.9.2. Сотрудник выражает готовность принести другой цвет/размер/фасон в случае необходимости фразами: «Обращайтесь, пожалуйста, ко мне при возникновении вопросов» или «Если Вам нужно принести другой размер/цвет/фасон, обращайтесь, пожалуйста, ко мне»
- 2.9.3. Сотрудник находится в непосредственной близости от примерочной
- 2.9.4. Во время примерки сотрудник запрашивает обратную связь у гостя фразами, в которых сотрудники используют слово «Пожалуйста», например: «Скажите, пожалуйста, что вы думаете по поводу образа/вещи?» «Скажите, пожалуйста, нужно ли принести другой размер или дополнительную модель?»
- 2.10. СТАНДАРТЫ РАБОТЫ ПРИ ОТРАБОТКЕ ВОЗРАЖЕНИЙ
- 2.10.1. Сотрудник завершает продажу открытым или альтернативным вопросом/предложением, в которых сотрудники используют слово «Пожалуйста», например: «Скажите, пожалуйста, помочь вам отнести вещи на кассу или вы еще посмотрите дополнительные товары?» «Давайте я помогу вам донести вещи до кассы?»
- 2.10.2. При возникновении возражений сотрудник сохраняет положительный настрой
- 2.10.3. Сотрудник не перебивает гостя при возникновении возражений
- 2.10.4. Сотрудник выясняет причину возникновения возражений вопросами, в которых сотрудники используют слово «Пожалуйста», например: «Скажите, пожалуйста, что вас смущает?», «Скажите, пожалуйста, над чем вам надо подумать?», «Скажите, пожалуйста, о чем вы хотите посоветоваться?»
- 2.10.5. Сотрудник дает подходящие аргументы для отработки возражения и снова пробует завершить продажу
- 2.11. СТАНДАРТЫ РАБОТЫ ПРИ ЗАВЕРШЕНИИ ПРОДАЖИ
- 2.11.1. Покупка состоялась
- 2.11.2. Сотрудник провожает гостя до кассы
- 2.11.3. Сотрудник передает вещи кассиру (или оставляет гостя с вещами в очереди, если трафик высокий)
- 2.11.4. Сотрудник делает гостю комплимент
- 2.11.5. Сотрудник прощается с гостем, фраза: «Спасибо вам за покупку, до свидания, ждем вас в гости снова»
- 2.11.6. Покупка не состоялась
- 2.11.7. Сотрудник благодарит гостя за общение
- 2.11.8. Сотрудник проявляет эмпатию
- 2.11.9. Сотрудник предлагает посетить корнер в следующий раз и/или воспользоваться услугами других корнеров
- 2.11.10. Сотрудник прощается с гостем, фраза: «Спасибо вам за приятное общение, очень жаль, что из нашего ассортимента вам ничего не подошло, вы можете зайти к нам в следующий раз или посетить другие бренды, до свидания»
3. ПРАВИЛА СЛУЖБЫ БЕЗОПАСНОСТИ ТОРГОВОГО ЦЕНТРА
- 3.1. Крупногабаритная кладь подлежит осмотру при проносе через служебный вход в Торговый Центр.
- 3.2. Не допускается пронос взрывоопасных и легковоспламеняющихся предметов.

3.3. В целях обеспечения безопасности, в течение Времени работы Галереи Trend Island необходимо при себе иметь пропуск с личной фотографией, который Комитент и Работники Комитента обязаны предъявлять по просьбе сотрудника службы безопасности Торгового Центра или представителей Комиссионера.

3.4. Все монтажные, ремонтные работы, ночные работы на Торговой Площади согласовываются за 3 (три) рабочих дня с Комиссионером, с предоставлением Комитентом необходимых заявок. Заявки принимаются представителем Комиссионера по будням с 09:00 до 18.00.

3.5. Любые работы (подключение оборудования, диджейского оборудования, плазмы) связанные с электричеством, водоснабжением, плотницкие работы согласовываются за 3 (три) рабочих дня с Комиссионером, с предоставлением Комитентом необходимых заявок.

3.6. Все промо-акции (раздача листовок, видео- и фотосъемка и т.д.) согласовываются с Комиссионером.

3.7. Курение на территории Торгового Центра, за исключением специально отведенных для курения мест, строго запрещено.

3.8. Весь Товар Комитента необходимо алармировать/ поставить магнитную защиту для представления на Торговой Площади. Алармы/ средства защиты Товаров предоставляются Комиссионером по заявкам, полученным от Комитента.

3.9. В связи с тем, что на территории Галереи Trend Island находятся примерочные общего пользования, Работники Комитента должны самостоятельно следить за Товаром Комитента, который берется посетителем для примерки, своевременно оказывать необходимую помощь посетителям, возвращать Товар на Торговые Площади/ Склад Комитента после примерки и приводить примерочную в надлежащее состояние.

3.10. Во Время работы Галереи Trend Island запрещается передвигать Торговое Оборудование, принимать товар на Торговых Площадах, загромождать любые проходы в Галерее Trend Island коробками.

3.11. Работникам Комитента запрещается пользоваться компьютерами, предназначенными для печати ценников, как в рабочих (просмотр почты и отправление писем), так и в личных целях.

3.12. В случае нахождения забытых вещей на территории Галереи Trend Island, нашедший Работник Комитента обязан незамедлительно сообщить о находке сотруднику службы безопасности Торгового Центра и кассиру Комиссионера.

4. Доставка товаров на склад комитента / со склада комитента

4.1. В Торговом Центре используется специализированная зона разгрузки для беспрепятственной доставки товара на территорию Галереи Trend Island и на Склад Комитента. Для эффективной разгрузки Товара и доставки его на Склад Комитента зона разгрузки работает круглосуточно. Работники Комитента принимают Товар и подписывают всю необходимую документацию, требуемую для приемки товаров в соответствии с Законодательством. Принятие и разбор поставки допускается только на территории Склада Комитента. Не допускается хранение коробок с Товаром за пределами Склада Комитента.

4.2. Небольшую часть Товара можно перемещать в течение Времени работы Галереи Trend Island со Склада Комитента/ на Склад Комитента, но исключительно в пакетах бренда Комитента или бренда, реализацией которого занимается Комитент, чтобы не привлекать внимание покупателей. Во Время работы Галереи Trend Island запрещается перевозить Товар на рейлах и/или переносить на руках.

4.3. Запрещается хранение Товара в технических помещениях Торгового Центра, не являющихся Складом Комитента. Запрещается размещение Товара/ коробок с Товаром/ строительных материалов Комитента, ограничивающее доступ к эвакуационным выходам.

4.4. Ввоз/ вывоз Товара, Торгового Оборудования, строительных материалов и инструментов Комитента осуществляется в соответствии с Правилами Торгового Центра.

## 5. ОБЩИЕ ПРАВИЛА ГАЛЕРЕИ TREND ISLAND

5.1. Комитент обязан соблюдать правила торговли, предусмотренные требованиями Законодательства. Комитент должен обеспечить наличие всех необходимых документов для осуществления им торговой деятельности на Торговой Площади (Свидетельство о регистрации юридического лица, Свидетельство о постановке на учет в налоговом органе, Ассортиментный перечень, Декларации соответствия/сертификаты на Товар и др.) и контролировать их актуальность.

5.2. Работники Комитента должны прикреплять торговые ценники/ярлыки к каждой единице товара, которую они предлагают к продаже. При оформлении ценников Работники Комитента

должны руководствоваться требованиями Комиссионера по предоставлению всей необходимой информации о Товаре (текст можно взять из Требования о Ценниках (Часть А Приложения 8).

5.3. Важно создать для покупателей положительный опыт возврата и обмена товаров, поэтому в Галерее Trend Island существует единый порядок предъявления претензий и возврата товара, обязательный для всех брендов (Часть А Приложения 8 к Договору).

5.4. В оформлении Торговой Площади Комитент должен придерживаться стандартов, изложенных в Инструкции по визуальному мерчендайзингу (Приложение 9).

## 6. ПРОЧИЕ УСЛОВИЯ

### 6.1. ПРАВИЛА РАБОТЫ С ПОКУПАТЕЛЯМИ.

6.1.1. Работник Комитента обязан приветствовать каждого покупателя на своей Торговой Площади в начале работы и прощаться в конце.

6.1.2. Варианты приветствия: «Добрый день!» (вечер) «Добрый день! Мы рады видеть Вас в универмаге Trend Island», «Здравствуйте!»

6.1.3. Варианты прощания: «Спасибо за покупку, хорошего Вам дня / вечера/ выходных, приходите ещё! Ждем Вас!» «Спасибо за покупку, будем рады видеть Вас в Галерее Trend Island (в определенное время), у нас будет проходить акция/мероприятие» «Будем рады видеть вас снова».

6.2. Работник комитента обязан:

6.2.1. четко произносить свое имя, представляясь

6.2.2. улыбаться, поддерживать зрительный контакт с клиентом

6.2.3. в процессе работы информировать об акциях и мероприятиях, проходящих на территории Галереи Trend Island

6.2.4. обращаться к клиенту на «вы», даже если это подросток или ребенок

6.2.5. знать расположение Торговых Площадей и вежливо отвечать покупателю на вопрос «где находится бренд X?».

6.3. Работнику комитента строго запрещается:

6.3.1. Спорить с покупателями, грубить и повышать голос на покупателей

6.3.2. Бежать к клиенту и от клиента

6.3.3. Ставить покупателей в неловкое положение (оправдываться, извиняться, выглядеть некомпетентным)

6.3.4. Обсуждать вкусы покупателей

6.3.5. Рекомендовать посетить другой магазин

6.3.6. Отрицательно отзываться о Комитентах, Комиссионере, товарах из ассортимента торгового зала

6.3.7. Позволять себе фамильярность по отношению к покупателям

6.3.8. Оценивать платежеспособность покупателей по его внешнему виду.

Часть А – Требования к ценникам

Часть Б – Порядок Предъявления Претензий и Возврата Товаров

## ЧАСТЬ А

### Требования к ценникам

В соответствии с условиями Договора Комитент обязан соблюдать все законодательные акты, подзаконные акты, нормы, правила и внутренние акты, которые являются действующими на соответствующий момент времени и относятся к хранению, обработке, демонстрации, предложению к продаже, рекламе или реализации Товаров, правовые нормы о защите прав потребителей для обеспечения должной работы и функционирования Галереи Trend Island.

Согласно пункту 1 ст. 10 Закона Российской Федерации «О защите прав потребителя» № 2300-1 от 7 февраля 1992 г. (далее – «Закон») продавец обязан своевременно предоставлять потребителю необходимую и достоверную информацию о товарах обеспечивающую возможность их правильного выбора. При этом информация о товарах в обязательном порядке должна содержать цену в рублях адрес (место нахождения), фирменное наименование (наименование) изготовителя (исполнителя, продавца), уполномоченной организации или уполномоченного индивидуального предпринимателя, импортера наименование технического регламента или иное установленное законодательством Российской Федерации о техническом регулировании и свидетельствующее об обязательном подтверждении соответствия товара обозначение гарантийный срок, если он установлен, и прочее. Законом также регулируются способы доведения данной информации до сведения потребителей, а именно в технической документации, прилагаемой к товарам, на этикетках, маркировкой или иным способом, принятым для отдельных видов товаров.

В зависимости от разновидности Товаров на ценниках подлежит указанию дополнительная информация в соответствии с положениями Постановления Правительства Российской Федерации от 31.12.2020 N 2463.

Информация о Товарах должна доводиться до сведения потребителя в наглядной и доступной форме в объеме, указанном в пункте 2 статьи 10 Закона. Предоставление данной информации на иностранном языке не может рассматриваться как предоставление необходимой информации и влечет наступление последствий, перечисленных в пунктах 1, 2 и 3 статьи 12 Закона.

Правила продажи отдельных видов товаров, утвержденные Постановлением Правительства Российской Федерации № 55 от 19 января 1998 г. обязывают продавца обеспечить наличие единообразных и четко оформленных ценников на реализуемые товары (пункт 19).

Таким образом, в целях обеспечения единого порядка оформления ценников на реализуемые товары «Trend Island» утвердил требования к оформлению ценников, и информации отраженной в нем:

- наименование товара
- цену за единицу товара в рублях (при этом обязательно указывать денежную единицу РУБ.)
- состав товара
- продавец: ООО «Тренд Айленд», 125252, г. Москва, ВН.ТЕР.Г. Муниципальный округ Хорошевский, б-р Ходынский, д. 4, помещ. 05К-Т1
- на русском языке наименование страны, фирмы – изготовителя<sup>1</sup> и место его нахождения (адрес)
- адрес (место нахождения), фирменное наименование (наименование) импортера<sup>2</sup> на русском языке
- дату оформления ценника
- подпись/факсимиле
- номер и дату Договора между ООО «Тренд Айленд и Комитентом.

На основании вышеизложенного просим Комитента обеспечить соблюдение действующего Законодательства и соблюдение условий Договора. Для этих целей и во избежание последствий Комитент обязан в срок до Даты Открытия Торговых Площадей привести в соответствие все ценники на каждую единицу Товара и обеспечить наличие всей необходимой документации на Товар, а также информации на нем.

<sup>1</sup> Изготовитель – организация, независимо от ее организационно-правовой формы, а также ИП, производящие товары для реализации потребителя.

<sup>2</sup> Импортер - организация независимо от организационно-правовой формы или индивидуальный предприниматель, осуществляющие импорт товара для его последующей реализации на территории Российской Федерации.

## **ЧАСТЬ Б**

### **ПОРЯДОК ПРЕДЪЯВЛЕНИЯ ПРЕТЕНЗИЙ И ВОЗВРАТА ТОВАРОВ**

С целью обеспечения должной работы и функционирования Галереи Trend Island в рамках действующего Законодательства, а также с целью повышения качества обслуживания покупателей устанавливается единый порядок предъявления претензий и возврата, обмена товара, приобретённого на территории Галереи Trend Island для всех комитентов.

Претензии (обращения) покупателей по вопросам качества, обмена и возврата Товара, купленного в Галереи Trend Island, принимаются ежедневно, с 10.00 до 21.00. Согласно Порядку Предъявления Претензий и Возврата Товара, на всех соответствующих документах ставиться подпись кассира Комиссионера и Работника Комитента, уполномоченного на принятие решения по обмену и возврату Товара.

В соответствии с условиями Договора Комиссионер обязан принять решения по претензиям от покупателей. В случае если на момент предъявления претензий (обращения) и возврата Товара покупателем Работник Комитента, уполномоченный на принятие решения по обмену и возврату Товара, отсутствует (при ситуации принятия решения при покупателе) в течение 15 минут или покинул Торговую Площадь во Время работы Галереи Trend Island, сотрудник Комиссионера принимает от покупателя заявление на рассмотрение и принятие решения о возврате товара, в котором Покупатель указывает причину возврата товара и свои контактные данные для обратной связи, а также Товар, представленный к возврату, при этом денежные средства покупателю не возвращаются. Сотрудник Комиссионера, принявший Товар от покупателя, обязан в кратчайшие сроки передать Товар и заявление на рассмотрение и принятие решения о возврате Товара Сотруднику Комитента, уполномоченному на принятие решений по обмену и возврату Товара. Комитент обязан в срок не позднее 3-х (трёх) календарных дней с даты получения заявления на возврат Товара принять решение о возврате или невозврате Товара и сообщить о принятом решении Покупателю. Если Комитент принимает решение в пользу Покупателя, то стоимость Товара подлежит возврату Покупателю. Если Комитент принимает решение отказать Покупателю в возврате денежных средств, то Комитент обязуется вернуть Покупателю Товар.

В случаях предъявления претензий со стороны покупателей, обмена, возврата товара Комитентом (Работником Комитента) должны быть использованы исключительно официальные бланки, утверждённые соответствующими приказами, а именно:

- 1) Бланк отзывов и предложений (с подписью представителя Комитента)
- 2) Бланк отзывов и предложений (без подписи представителя Комитента)
- 3) Претензия от покупателя на возврат товара ненадлежащего качества
- 4) Заявление о согласии на проведение экспертизы
- 5) Заявление на рассмотрение в течение 3-х (трёх) календарных дней и принятие решения о возврате товара..
- 6) Заявление на возврат товара ненадлежащего качества. 10 дней
- 7) Заявление об ознакомлении с результатами экспертизы и возврат расходов за экспертизу
- 8) Заявление об ознакомлении с результатами экспертизы
- 9) Отказ возврата/обмена товара
- 10) Расписка о возврате денег покупателю за экспертизу
- 11) Расписка о возврате товара покупателю
- 12) Расписка о приобретении товара, бывшего в употреблении. Комиссионная торговля.
- 13) Расписка о получении денежных средств за возвращенный товар
- 14) Расписка о передачи товара представителям (кассирам Комиссионера).

Бланки хранятся в Кассовых Зонах и выдаются кассирами Комиссионера покупателям и Работникам Комитента по мере возникновения необходимости решения спорных вопросов по возвратам Товара и претензиям от покупателей.

Все копии заполненных заявлений и обращений покупателей находятся также в Администрации Галереи Trend Island с целью контроля соблюдения сроков ответов покупателям и контроля принятия решений в соответствии с действующим Законодательством.

#### **1. ОТЗЫВЫ, ПРЕДЛОЖЕНИЯ И ЖАЛОБЫ ПОКУПАТЕЛЕЙ**

Мы открыты для любых отзывов, предложений и жалоб по обслуживанию и улучшению качества работы.

Любой покупатель может обратиться на любую Кассовую Зону, расположенную на территории Галереи Trend Island, с просьбой выдать ему книгу отзывов и предложений или заполнить бланк адресного обращения к Комиссионеру.

### 3. ВОЗВРАТ ТОВАРА

Основной подход всех сотрудников Галереи Trend Island ко всем покупателям - это качественное и быстрое обслуживание – мы стараемся сделать процедуру возврата Товара, который не подошел покупателю, максимально удобной и быстрой.

Основные принципы: быстрое обслуживание, квалифицированный подход.

Основные правила для возврата Товара

Чтобы оформить возврат Товара покупатель в обязательном порядке заполняет заявление на возврат, где указываются все необходимые данные и причина возврата.

Согласие на возврат товара должен подтвердить Работник Комитента, уполномоченный на принятие решения по обмену и возврату Товара, у которого данный Товар был приобретен, путем подписания соответствующих документов.

Наличные возвращаются покупателю в случае, если покупатель расплачивался за Товар наличными в случае оплаты Товара безналичным расчетом (картой) – деньги возвращаются на карту покупателя. Расчет с покупателем происходит сразу, после оформления заявления.

Правила возврата товара надлежащего и ненадлежащего качества:

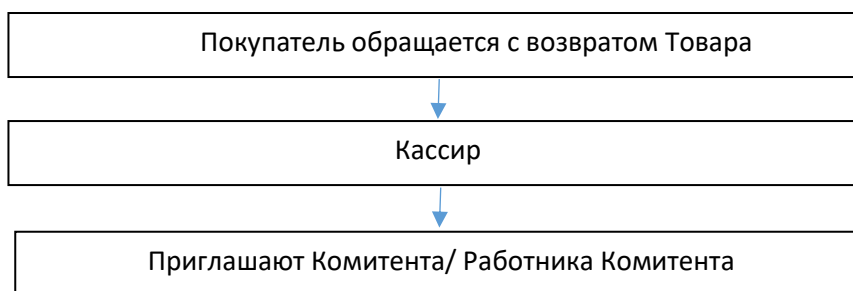

#### 3.1. Возврат Товара надлежащего качества:

Возврат Товара надлежащего качества происходит в сроки, указанные в Законе Российской Федерации «О защите прав потребителя» № 2300-1 от 7 февраля 1992 г., а именно:

- (a) в течение 14 дней, не включая день покупки
- (b) при наличии кассового чека или товарного чека, если таковой предусмотрен
- (c) при сохранении всех пломб, ярлыков, бирок.

Решение о возврате Товара принимает Работник Комитента, ответственный за принятие решения по обмену и возврату Товаров. Оформление возврата Товара происходит в возможно кратчайшие для покупателя сроки.

Работник Комитента, уполномоченный на принятие решения по обмену и возврату Товара, должен находиться на Торговой Площади и максимально быстро подойти к Кассовой Зоне для принятия решения по вопросу обмена или возврата Товара.

#### 3.2. Возврат испорченного и бракованного Товара

Возврат или обмен Товара в спорной ситуации осуществляется только в присутствии Работника Комитента, уполномоченного на принятие решения по обмену и возврату Товара.

**Спорные ситуации:**

<p><b><u>Покупателем пропущен срок возврата Товара</u></b></p> <p>статья 25 Закона Российской Федерации «О защите прав потребителя» № 2300-1 от 7 февраля 1992 г.</p>	<p><b><u>Отказ:</u></b> - Мы работаем, руководствуясь статьей 25 Закона Российской Федерации «О защите прав потребителя» № 2300-1 от 7 февраля 1992 г. и статьей 502 Гражданского кодекса Российской Федерации, где прописаны сроки, а именно 14 дней, не считая дня покупки. Возврат обуви, в соответствии с сезонностью и гарантийным сроком.</p> <p><b><u>Согласие:</u></b> в крайних случаях в индивидуальном порядке для постоянных клиентов и согласно конкретной ситуации, а также в случае документально подтвержденной, уважительной причины пропуска установленного срока.</p>
<p><b><u>Покупателем соблюден срок возврата Товаров, но отсутствует чек:</u></b></p> <p>Отсутствие у потребителя товарного чека или кассового чека либо иного подтверждающего оплату товара документа не лишает его возможности <b>ссылаться на свидетельские показания.</b></p> <p>Пункт 1 ст. 25 Закона Российской Федерации «О защите прав потребителя» № 2300-1 от 7 февраля 1992 г.</p>	<p><b><u>Согласие:</u></b> Кассир восстанавливает чек в присутствии покупателя. - в случае восстановления чека, покупателю предлагают заполнить форму РКО КО-2.</p> <p>Денежные средства возвращаются покупателю (как в наличной, так и безналичной форме) в день удовлетворения требования о возврате товара согласно пункту 2 статьи 25 Закона Российской Федерации «О защите прав потребителя» № 2300-1 от 7 февраля 1992 г.</p> <p>Операция по возврату денег проводится немедленно, а в случае безналичных расчетов денежные средства возвращаются на карту клиента в сроки, установленные банком, обслуживающим карту клиента.</p> <p><b><u>Отказ:</u></b> - Если чек не найден кассовым департаментом, решение об отказе в принятии товара или возврате денег за товар принимается индивидуально.</p> <p>Мы работаем, руководствуясь ст.25 Закона Российской Федерации «О защите прав потребителя» № 2300-1 от 7 февраля 1992 г., где прописано, что обмен товара надлежащего качества производится, если указанный товар не был в употреблении, сохранены его товарный вид, потребительские свойства, пломбы, фабричные ярлыки. Также должен быть товарный чек или кассовый чек, либо иной подтверждающий оплату указанного товара, документ.</p>
<p><b><u>Покупатель возвращает товар ненадлежащего качества</u></b></p> <p>Статья 18 Закона Российской Федерации «О защите прав потребителя» № 2300-1 от 7 февраля 1992 г.</p>	<p>Решение о характере брака принимается на месте, тщательно взвесив мнения всех сторон.</p> <p><b><u>Отказ:</u></b> - Брак непроизводственного характера (по вине потребителя):</p> <ul style="list-style-type: none"> <li>- составляется отказ в возврате/ обмене товара</li> <li>- указывается статья Закона Российской Федерации «О защите прав потребителя» № 2300-1 от 7 февраля 1992 г., а также причина отказа.</li> </ul> <p>На отказе Комитент ставит свою роспись, после чего отказ передается для ознакомления под роспись покупателю. Копия подписанного отказа всеми сторонами остается у Комитента и кассира Комиссионера. Комитент четко и аргументированно должен объяснить покупателю причину отказа в удовлетворении требований возврата товара.</p> <p><b><u>Согласие:</u></b> - Исключительно если установлено, что брак имеет производственный характер.</p> <ul style="list-style-type: none"> <li>• мы можем предложить покупателю уменьшить покупную цену соразмерно стоимости брака (пункт 1 ст. 18 Закона Российской Федерации «О защите прав потребителя» № 2300-1 от 7 февраля 1992 г.), а именно покупателю может быть предложен, некий эквивалент суммы на возмещение расходов для устранения производственного брака товара. Решение о размере эквивалента принимается в каждой ситуации индивидуально представителем Комитента.</li> <li>• в случае если покупатель не согласен на соразмерное уменьшение покупной цены, покупателю предлагают заполнить форму РКО КО-2 для возврата денежных средств.</li> </ul>

	<p>Денежные средства возвращаются покупателю в день удовлетворения требования о возврате товара согласно пункту 2 ст. 25 Закона Российской Федерации «О защите прав потребителя» № 2300-1 от 7 февраля 1992 г., при безналичной оплате товара возврат денежных средств оформляется немедленно, средства возвращаются на карту клиента в сроки установленные банком обслуживающим карту клиента.</p>
--	---

3.3. Перечень товаров, не подлежащих обмену, утвержден постановлением Правительства Российской Федерации № 2463 от 31 декабря 2020 г.

В «Trend Island» Вы можете встретить следующий товар из данного перечня, не подлежащий возврату:

- (a) парфюмерно-косметические товары
- (b) текстильные товары (хлопчатобумажные, льняные, шелковые, шерстяные и синтетические ткани, товары из нетканых материалов типа тканей – лента, тесьма, кружева и другие)
- (c) швейные и трикотажные изделия (изделия швейные и трикотажные бельевые, изделия чулочно-носочные)
- (d) изделия из драгоценных металлов, с драгоценными камнями, из драгоценных металлов со вставками из полудрагоценных и синтетических камней, огранённые драгоценные камни
- (e) технически сложные товары бытового назначения, на которые установлены гарантийные сроки
- (f) предметы личной гигиены (зубные щётки, расчёски, бигуди для волос, парики, шиньоны и другие аналогичные товары) и прочее
- (g) непериодические издания (книги, брошюры, альбомы, картографические и нотные издания, листовые изо издания, календари, буклеты, издания, воспроизведенные на технических носителях информации).

Основная политика Галереи — Trend Island - это не только обеспечить удобство и комфорт для покупателя при совершении покупки, но и обеспечить такое же удобство и в случае возврата Товара. Настоящий Порядок Предъявления Претензий и Возврата Товара является неотъемлемой частью Договора и подлежит обязательному исполнению (соблюдению) со стороны Комитента и Работников Комитента.

В случае принятия решения Комитентом о возврате Маркированного товара, Маркированный товар возвращается во владение Комиссионеру, что подтверждается сведениями из системы Честного знака

#### 4. ИНСТРУКЦИЯ ПО ВИЗУАЛЬНОМУ МЕРЧЕНДАЙЗИНГУ

С целью обеспечения и сохранения единой визуальной концепции в Галерее Trend Island и на территории Торгового Центра, а также с целью повышения уровня продаж Товаров Комитентов за счёт наиболее выгодной презентации Товаров Комитент обязан следовать требованиям настоящей Инструкции по визуальному мерчендайзингу.

Комиссионер вправе вносить изменения в Инструкцию по визуальному мерчендайзингу, а также устанавливать иные правила, которые будут, по его обоснованному мнению, необходимы для надлежащей эксплуатации и управления Торговой Площадью в Галерее Trend Island.

Комитент обязан соблюдать все другие разумные правила (или разумные изменения в правилах), которые Комиссионер может периодически устанавливать для Комитентов и иных пользователей Галереей Trend Island с направлением Комитенту письменного уведомления за 10 (десять) рабочих дней до введения таких правил.

При этом Стороны настоящим соглашаются, что в случае необходимости зафиксировать изменения в Инструкции по визуальному мерчендайзингу, которые Комиссионер может периодически устанавливать, путем подписания дополнительного соглашения к настоящему Договору – Комитент обязан подписать любое такое дополнительное соглашение к Договору.

##### 1. ПОДГОТОВКА ТОВАРОВ К ВЫКЛАДКЕ НА ТОРГОВОЙ ПЛОЩАДИ

Сотрудник Комитента приводит Товар в презентабельный вид перед выкладкой на Торговой Площади, в частности:

- (a) освобождает Товар от упаковочной плёнки
- (b) отпаривает мятый товар
- (c) прикрепляет к каждой единице Товара противокражный аларм (за исключением некоторых видов товара, к которым невозможно прикрепить аларм)
- (d) прикрепляет к каждой единице Товара ценник
- (e) сумки должны быть плотно набиты бумагой, молнии застегнуты, бирки спрятаны во внутренние карманы. Вся лишняя фурнитура должна быть спрятана во внутрь. Сумки должны стоять на специальных подставках. Не допускается многократное повторение сумок на Торговой Площади.
- (f) обувь в зал рекомендуется выставлять меньшего размера, правая полупара, защита на обувь не ставится, только в исключительных случаях (накладные элементы). Ценник должен быть наклеен на подошву обуви, если это невозможно применить, то его необходимо наклеить на внутреннюю часть обуви. Важно скрыть ценник от глаз покупателя. В высокие сапоги желательно вкладывать утяжелители для поддержания и устойчивости обуви, а также пластиковые растяжки для поддержания формы модели
- (g) украшения должны быть представлены без упаковочных элементов
- (h) мелкие аксессуары и бижутерия должны быть помещены в специальные лотки и закрывающиеся тумбы. Украшения рекомендуется выкладывать под выгодным углом для презентации специальных особенностей (инкрустация и гравировка)
- (i) шарфы, шапки, перчатки рекомендуется располагать на столах, аккуратно складывать по комплектам, допустимо дублирование товара, по цвету, фактуре, размерам. Повторение аксессуаров и их симметричное расположение усиливает впечатление от них
- (j) маркировка товаров специальным обозначением должна быть читабельна для покупателей и третьих лиц.

Комиссионер оставляет за собой право влиять на то, как Комитент представил Товар на Торговых Площадях (количество повторов, частота развески, расположение Товара).

##### 2. ТРЕБОВАНИЯ К ВНЕШНЕМУ ВИДУ ЦЕННИКА

Комиссионер предоставляет Комитенту возможность распечатывать ценники на оборудовании Комиссионера с использованием расходных материалов Комиссионера. Ценники должны прикрепляться к Товару сотрудником Комитента на Складе Комитента. Если Комитент не арендует склад, то сотрудник Комитента прикрепляет ценники к Товару на Торговой Площади в нерабочие часы Галереи Trend Island.

Внешний вид ценника, прикреплённого к Товару, должен быть презентабельным, в частности:

- (a) недопустимо использовать мятые, заломленные, выцветшие, затёртые, порванные ценники. Информация на ценнике должна свободно читаться

- (b) необходимо ровно наклеивать ценник на картонную подложку. Криво наклеенные ценники выглядят небрежно и портят общее впечатление о презентации Товара
- (c) недопустимо изменять информацию на ценнике вручную (ручкой, карандашом, фломастером и т.д.). Для обновления информации на ценнике все изменения должны быть заранее внесены в Информационную систему
- (d) прикреплённый к Товару ценник необходимо убрать внутрь. Ценников не должно быть видно.

### 3. ТРЕБОВАНИЯ К ПРИКРЕПЛЕНИЮ ПРОТИВОКРАЖНЫХ АЛАРМОВ

Комиссионер предоставляет Комитенту противокражные алармы для сохранности Товара на Торговых Площадях.

- (a) противокражные алармы должны прикрепляться к Товару сотрудником Комитента на Складе Комитента. Если Комитент не арендует склад, то сотрудник Комитента прикрепляет противокражные алармы к Товару на Торговых Площадях в нерабочие часы Галереи Trend Island
- (b) противокражные алармы должны быть максимально спрятаны от глаз покупателей, для этого необходимо их закреплять на внутренней стороне Товара
- (c) после ремерчандайзинга, подсортировки Товара на Торговых Площадях или новой поставки необходимо проверить расположение алармов на Товаре. В случае, если алармы вновь оказались на переднем плане, необходимо их переставить на внутреннюю сторону Товара.

### 4. ТРЕБОВАНИЯ К РАСПОЛОЖЕНИЮ ТОРГОВОГО ОБОРУДОВАНИЯ

Комиссионер предоставляет Комитенту Торговое оборудование для презентации Товара на Торговых Площадях.

Расположение оборудования на занимаемой Комитентом площади должно быть согласовано с Комиссионером.

Не допускается менять расположение Торгового Оборудования на Торговых Площадях без предварительного согласования с Комиссионером.

Не допускается использование предоставленного Комиссионером Торгового Оборудования на Складе Комитента.

### 5. ТРЕБОВАНИЯ К ИСПОЛЬЗОВАНИЮ МАНЕКЕНОВ

Комиссионер предоставляет Комитенту манекены для наиболее выгодной презентации Товара в Галерее Trend Island.

Комиссионер оставляет за собой право влиять на выбор Товара, который Комитент выбрал для представления на манекенах.

Под каждым манекеном должен быть установлен плексиглас с описанием каждого товара, одетого на манекен. В описании должны быть указаны: название бренда, наименование Товара и его актуальная стоимость. Форму для заполнения такого описания предоставляет Комиссионер.

Комитент обязан внимательно относиться к тому, как выглядит манекен во Время работы Галереи Trend Island. В случае, если с манекена нужно снять тот или иной Товар для продажи, Комитент обязуется незамедлительно заменить его на другой Товар. Недопустимо оставлять манекен раздетым на Торговой Площади.

### 6. ТРЕБОВАНИЯ К ИСПОЛЬЗОВАНИЮ ВЕШАЛОК

Комиссионер предоставляет Комитенту несколько разных видов вешалок для представления Товара в Галерее Trend Island. Каждый тип вешалки соответствует конкретному виду Товара:

- (a) Широкие вешалки (плечики) должны использоваться для развески верхней одежды
- (b) Узкие вешалки (плечики) должны использоваться для развески трикотажных изделий
- (c) Костюмные вешалки должны использоваться для развески костюмов и
- (d) Брючные вешалки должны использоваться для развески брюк, штанов, джинсов, юбок.

### 7. ИСПОЛЬЗОВАНИЕ ПЕЧАТНЫХ РЕКЛАМНЫХ НОСИТЕЛЕЙ НА ТЕРРИТОРИИ ГАЛЕРЕИ TREND ISLAND

Комиссионер предоставляет Комитенту упаковочные и рекламные материалы с символикой Trend Island.

Комитент обязан заранее согласовать с Комиссионером рекламную продукцию с собственной символикой, которую он планирует разместить в Галерее Trend Island.

Место расположения рекламной продукции с собственной символикой Комитент обязан заранее согласовать с Комиссионером.

8. КОЛИЧЕСТВО И АССОРТИМЕНТ ТОВАРА, ПРЕДСТАВЛЕННОГО КОМИТЕНТОМ НА ТОРГОВЫХ ПЛОЩАДЯХ

Комитент обязан поддерживать / поставлять достаточное количество Товаров, соответствующих сезону.

Достаточным, считается количество Товаров, обеспечивающее использование всего Торгового Оборудования, выделенного Комитенту для представления Товара на Торговых Площадях.

Достаточным считается ассортимент, который позволит Комитенту представить полную линейку Товара на Торговых Площадях.

## **5. ПРАВИЛА ПРОГРАММЫ ЛОЯЛЬНОСТИ ГАЛЕРЕИ TREND ISLAND**

### **1. ОБЩИЕ ПОЛОЖЕНИЯ**

1.1. Настоящие правила программы лояльности Галереи Trend Island (далее - Правила) устанавливают порядок предоставления скидок и иных привилегий клиентам и посетителям Галереи Trend Island (далее – Программа), расположенной в Торговом центре АВИАПАРК, по адресу: 125252, г. Москва, ВН.ТЕР.Г. Муниципальный округ Хорошевский, б-р Ходынский, д. 4, помещ. 05К-Г1.

1.2. В Программе лояльности могут принимать участие любые физические лица- потребители, которые покупают товары из ассортиментного перечня Галереи Trend Island, для личного, домашнего, семейного использования, которые на момент регистрации в качестве участника Программы лояльности достигли возраста гражданско-правовой дееспособности в соответствии с действующим законодательством Российской Федерации (далее – Участник (и) программы).

1.3. Участие в Программе лояльности является безвозмездным и не обязательным для совершения покупок на территории Галереи Trend Island.

1.4. Настоящие Правила размещены в открытом доступе на сайте Галереи Trend Island в телекоммуникационной сети Интернет по ссылке <https://trendisland.ru/account/>

### **2. ПРИСОЕДИНЕНИЕ К ПРОГРАММЕ**

2.1. Регистрация в качестве Участника программы, допускается (1) в личном присутствии потенциального Участника программы или (2) путем регистрации в качестве Участника программы на сайте trendisland.ru:

(1) в Галереи Trend Island, путем заполнения анкеты-заявления по форме, утвержденной в приложении № 1 к настоящим Правилам.

На основании анкеты-заявки потребителя, сотрудник Галереи Trend Island вносит соответствующие сведения об Участнике программы в единую систему, после чего на указываемый при регистрации номер мобильного телефона поступает код подтверждения, который должен быть предъявлен сотруднику Галереи Trend Island для окончания регистрации.

Для окончания регистрации в Программе, Участнику программы требуется пройти процедуру создания личного кабинета на сайте trendisland.ru.

(2) на сайте trendisland.ru, путем заполнения анкеты-заявления по форме, размещенной на сайте и прохождения процедуры верификации при помощи номера мобильного телефона.

2.2. Номер мобильного телефона Участника является основным атрибутом, позволяющим пользоваться Программой, в связи с чем при регистрации личного кабинета на сайте trendisland.ru Участнику необходимо указывать номер мобильного телефона, указанный в анкете-заявлении, указанной в пункте 2.1.

2.3. Потребитель не может являться Участником программы до момента подписания анкеты-заявки указанной в пункте 2.1 Правил.

2.4. В случае указания ложных (недостоверных) сведений о себе, а также при несвоевременном изменении устаревших сведений Участник программы принимает на себя риск любых негативных последствий, связанных с предоставлением неверных сведений.

2.5. В соответствии с законодательством Российской Федерации обязательным условием участия в Программе является предоставление ООО «Тренд Айленд» Участником программы права собирать, записывать, систематизировать, накапливать, хранить, уточнять (обновлять, изменять), извлекать, использовать, передавать (в том числе поручать обработку другим лицам), обезличивать, блокировать, удалять, уничтожать –персональные данные Участника программы, а именно фамилию, имя, пол, дату рождения, номера мобильного телефонов, адрес электронной почты.

### **3. РЕАЛИЗАЦИЯ ПРОГРАММЫ**

3.1. Совершая покупки в Галереи Trend Island, Участник программы сообщает о своем участие в Программе кассиру и идентифицирует себя, называя номер своего мобильного телефона, указанного при регистрации в качестве Участника программы, после чего Участнику программы направляется сообщение содержащее код-пароль, который сообщается кассиру. После проведения описанной, а настоящем пункте процедуры верификации к совершаемой покупке применяется доступная, в соответствии с достигнутым Участником программы уровнем льгота или иная

привилегия, а также осуществляется накопление суммы затрат Участника программы, необходимое для повышения уровня участия.

3.2. В рамках настоящих Правил под накоплениями понимается эквивалент совокупной стоимости затрат Участника программы совершенных на приобретение товаров и услуг на территории Галереи Trend Island, поставщики и исполнители которых присоединились к участию Программе (далее - Накопления).

3.3. Предоставляемые скидки и иные привилегии, в зависимости от Накоплений делятся на три группы, следующим образом:

	Уровень 1	Уровень 2	Уровень 3
Размер Накоплений	от 10 тыс. рублей до 100 тыс. рублей	от 100 тыс. рублей до 300 тыс. рублей	от 300 тыс. рублей
Период действия	несгораемый уровень	один календарный год с момента достижения необходимой суммы Накоплений	один календарный год с момента достижения необходимой суммы Накоплений
Последствия не достижения необходимых Накоплений в период действия соответствующего уровня	-	Понижение до уровня 1	Понижение до уровня 2

3.4. Стоимость всех покупок, совершенных Участником программы в Галерее Trend Island суммируется и при достижении необходимого порога уровень участия в Программе автоматически повышается или понижается, в соответствии с тем как это описано в пункте 3.3. Правил.

3.5. Уровни 2 и 3 подлежат подтверждению, путем достижения соответствующих накоплений, указанных в пункте 3.3. Правил в период действия уровня.

3.6. Перечень продавцов и исполнителей услуг осуществляющих розничную деятельность на территории Галереи Trend Island, участвующих в Программе, и соответствующие каждому из уровней Программы скидки и иные привилегии публикуются в телекоммуникационной сети Интернет, по ссылке: <https://trendisland.ru/account/>. При этом ООО «Тренд Айленд» обращает внимание потребителей, на то что перечень продавцов и исполнителей услуг, присоединившихся к программе, размер предоставляемых скидок и иных привилегий может изменяться.

3.7. Вновь присоединившийся Участник программы достигает уровня 1 Программы начиная со второй покупки совершенной у продавца и (или) исполнителей услуг, присоединившихся к Программе, но не ранее Накопления 10 000 (десяти тысяч) рублей.

3.8. Информация о Накоплениях и о текущем уровне участия в Программе Участник программ отражается в личном кабинете Участника программы на сайте Галереи Trend Island (trendisland.ru).

3.9. В случае возврата, приобретенного Участником программы, товара, возврат производится в соответствии с действующим законодательством Российской Федерации. При этом происходит перерасчет общей суммы Накоплений текущего периода, с соразмерным уменьшением Накоплений.

3.10. При обмене товара на равноценный или другой товар сумма Накоплений пересчитывается в соответствии со стоимостью замененного товара.

3.11. В случае утраты доступа к номеру мобильного телефона, к которому было привязано участие в Программе, Участник программы может обратиться к старшему кассиру Галереи Trend Island, для изменения номера мобильного телефона, при этом текущий статус Участника программы не изменяется.

Изменение номера мобильного телефона допускается при выполнении следующих условий:

- предъявление Участником программы, документа, удостоверяющего личность
- заполнение анкеты-заявления на изменение номера мобильного телефона

3.12. Предоставляемы Участникам программы скидки не действуют в период рекламных акций и сезонных распродаж, если иное не предусмотрено руководством ООО «Тренд Айленд». При этом суммы, потраченные в указанный период, засчитываются в Накопление.

3.13. Для каждой отдельной группы товаров может быть установлен свой максимальный лимит скидки.

#### 4. ПРОЧИЕ УСЛОВИЯ

- 4.1. ООО «Тренд Айленд» оставляет за собой право удостовериться в личности Участника программы при покупке товаров и в других случаях на усмотрение администрации ООО «Тренд Айленд», путем ознакомления с документами, удостоверяющими личность Участника программы. В случае если Участник программы откажет в подтверждении своей личности, то ООО «Тренд Айленд» оставляет за собой право отказать в предоставлении льгот, предусмотренных Правилами.
- 4.2. Предоставление справочной и дополнительной информации, регистрация новых Участников программы производится в Галерее Trend Island (Москва, Ходынский бульвар дом 4, ТЦ Авиапарк тел. 8 (495) 775 87 27).
- 4.3. ООО «Тренд Айленд» оставляет за собой право на одностороннее изменение настоящих Правил вплоть до отмены действия Программы Лояльности.
- 4.4. Все изменения публикуются на сайте [www.trendisland.ru](http://www.trendisland.ru)
- 4.5. ООО «Тренд Айленд» имеет право в одностороннем порядке приостановить участие в Программе, если возникнут обоснованные причины полагать, что Участник действует недобросовестно и (или) льготы, предоставляемые участием в Программе, используются третьим лицом.
- 4.6. ООО «Тренд Айленд» приложит все усилия для обеспечения прав и законных интересов Участников программы, в частности при использовании персональных данных строго для целей участия в Программе.
- 4.7. Представитель юридического лица не может быть Участником программы, для совершения покупок от имени юридического лица.
- 4.8. По техническим причинам ООО «Тренд Айленд» имеет право временно приостановить предоставление льгот по Программе, с соответствующим информированием в Галерее Trend Island и/или на сайте [www.trendisland.ru](http://www.trendisland.ru)
- 4.9. Приложения к Правилам:
- Приложение № 1 - Форма анкеты-заявки

ФОРМА АНКЕТЫ-ЗАЯВКИ  
на участие в Программе лояльности Галереи Trend Island

Фамилия		
Имя		
Отчество		
Дата рождения		
Пол	МУЖСКОЙ	ЖЕНСКИЙ
Номер мобильного телефона		
Адрес электронной почты		
<p>Подписывая настоящую Анкету-заявку, я тем самым даю Обществу с Ограниченной Ответственностью «Тренд Айленд» разрешение для целей участия в Программе лояльности Галереи Trend Island обрабатывать – собирать, записывать, систематизировать, накапливать, хранить, уточнять (обновлять, изменять), извлекать, использовать, передавать (в том числе поручать обработку другим лицам), обезличивать, блокировать, удалять, уничтожать – мои персональные данные: фамилию, имя, пол, дату рождения, номера мобильных телефонов, адрес электронной почты.</p>		
ФАМИЛИЯ ИМЯ ОТЧЕСТВО		ПОДПИСЬ
<p>Я подтверждаю, что указанные выше мои персональные данные предоставляются Обществу с Ограниченной Ответственностью «Тренд Айленд» в целях:</p> <ul style="list-style-type: none"> <li>• поддержания связи со мной</li> <li>• направления мне электронных писем на указанный электронный адрес</li> <li>• осуществления отправки СМС-сообщений на указанный мобильный номер</li> </ul> <p>для информирования меня о поступлениях новых товаров и услуг, оповещениях о проводимых акциях и мероприятиях, скидках, их результатах, для осуществления заочных опросов с целью изучения мнения о товарах и услугах и т.п.</p>		
ФАМИЛИЯ ИМЯ ОТЧЕСТВО		ПОДПИСЬ

## **6. Порядок обработки Маркированного товара.**

### **1. Подготовка и передача Комитентом документов для фактической передачи Комиссионеру Маркированных товаров.**

Для оформления передачи Маркированного товара от Комитента Комиссионеру Комитенту необходимо подготовить и передать Комиссионеру УПД через ЭДО для передачи Маркированного товара, в которой Комитент в том числе указывается цена Маркированного товара без учета Вознаграждения.

Комитент обязуется передать Комиссионеру УПД на Маркированный товар в срок не позднее 5 (пяти) рабочих дней до фактической передачи Маркированного товара.

Комитент обязуется уведомлять Комиссионера об отправке каждого УПД на Маркированный товар.

### **2. Фактическая передача Маркированного товаров на территории Галереи Trend Island.**

2.1. После того, как Комитент передаст в установленные сроки информацию, предусмотренную в пункте 1 настоящего приложения, Комиссионер сообщает о готовности к фактической передаче Маркированного товара. Перед фактической передачей Маркированного товара Комитент обязуется:

2.1.1. сверить, что информация о товаре в УПД совпадает с товаром, который будет передаваться от Комитента Комиссионеру;

2.1.2. убедиться, что коды маркировки, передаваемые Комиссионеру, совпадают с кодами, которыми фактически промаркированы товары при передаче коды маркировки введены в оборот и числятся на комитенте;

2.1.3. создать заявку на ввоз товаров на портале Арендаторов ([portal.aviapark.com](http://portal.aviapark.com));

2.1.4. Комитент имеет право выносить Маркированный товар в торговый зал Галереи Trend Island; Комитент обязуется передать Маркированный товар Комиссионеру, соответствующий документам, представленным Комитентом согласно пункту 1, настоящего приложения.

2.2. После того, как Комитент передаст в установленные сроки информацию, предусмотренную в пункте 1 настоящего приложения, Комиссионер обязуется:

2.2.1 в течение 5 (пяти) рабочих дней с момента получения информации о передаче товаров согласовать с Комитентом дату и время передачи Маркированного товара

2.2.2. согласовать заявку на ввоз товара на портале арендаторов только после получения заявки на прием УПД в ЭДО.

2.2.3. сверить информацию в УПД с фактической передачей

В случае выявления расхождений отклонить УПД в ЭДО. Информацию о расхождениях передать Комитенту в течение двух рабочих дней с момента выявления расхождения информации о Маркированном товаре и товаре, который Комитент имел намерение передать Комиссионеру. Такой товар должен быть вывезен с территории Галереи Trend Island немедленно. После исправления расхождения Комитент обязуется повторно осуществить передачу необходимых документов, предусмотренных в пункте 1 настоящего приложения, создать повторную заявку на ввоз товара на портале Арендаторов ([portal.aviapark.com](http://portal.aviapark.com)).

В случае полного соответствия передаваемого товара с представленной ранее информацией принять УПД в ЭДО.

2.2.4. После подписания УПД Комиссионер направляет Комитенту подтверждение возможности представления Товара для продажи в Торговом зале.

### **3. Возврат товара Комитенту.**

Маркированный товар считается переданным от Комиссионера Комитенту после совершения фактической передачи такого товара Комитенту.

3.1. Комитент обязан:

3.1.1. не позднее, чем за три рабочих дня, уведомить Комиссионера о возврате Маркированного товара, направив на электронную почту [storageti@aviapark.com](mailto:storageti@aviapark.com) список кодов маркировки, которыми маркирован вывозимый товар.

3.1.2. подготовить вывозимый Маркированный товар для проверки Комиссионером

3.1.3. проверить и подписать УПД, который Комиссионер передает Комитенту через ЭДО

В случае выявления расхождений, Комитент должен сообщить о них Комиссионеру в течение одного рабочего дня с момента уведомления, указанного в п.3.1.1 настоящего приложения.

3.1.4. создать заявку на вывоз Маркированного товаров на портале Арендаторов ([portal.aviapark.com](http://portal.aviapark.com)).

3.1.5. принять Маркированный товар, согласно УПД, и осуществить вывоз Маркированного товара только после получения подтверждения со стороны Комиссионера.

3.2. Комиссионер обязан:

3.2.1. на основании полученного списка кодов маркировки, направленного на вывозимый Маркированный товар, сформировать УПД

3.3.2. сверить сформированный УПД с фактическими вывозимым Маркированным товаром

3.3.3. подписать и направить Комитенту УПД через ЭДО

3.3.4. в течение трех рабочих дней с момента получения заявки на вывоз Маркированного товара после подписания УПД со стороны Комитента, согласовать дату и время вывоза Маркированного товара с территории Галереи Trend Island на портале Арендаторов

3.3.5. направить Комитенту подтверждение вывоза товара с территории Галереи Trend Island.

## 7. ПЛАТНЫЕ УСЛУГИ КОМИССИОНЕРА

### 1. Предмет.

1.1. По заявке Комитента и на условиях, согласованных сторонами в данной заявке, Комиссионер оказывает Комитенту, связанные с деятельностью Комитента на территории Галереи Trend Island (далее – Платные услуги).

1.2. Стороны согласуют в заявке описание Платных услуг, их стоимость, сроки и порядок оплаты (если он отличается от описанного в настоящем приложении), а также период их оказания.

1.3. Если иной порядок не согласован Сторонами в заявке, оплата Платных услуг осуществляется путем удержания их стоимости из Валового Оборота, в периоде окончания оказания Платных услуг. В случае если Платные услуги оказываются регулярно (то есть более одного календарного месяца), то их оплата осуществляется путем удержания из Валового оборота по итогам каждого месяца в последний отчетный период соответствующего месяца, при этом окончательный расчет за оказанные услуги осуществляется в отчетный период, соответствующий окончанию оказания Платных услуг.

1.4. По итогам оказания Платных услуг или по итогам месяца в котором оказывались Платные услуги (в случае если размещение продолжается после очередной последней декады месяца), Комиссионер направляет Комитенту Отчет, дополненный положениями о сдаче-приемке оказанных Платных услуг. Комитент вправе направить мотивированные письменные возражения на Отчет в течении 5 рабочих дней с момента его получения.

1.5. Комитент обязуется выполнить дизайн изображений согласно техническим требованиям, указанным в заявке, а также передать любые материалы необходимые для оказания Комиссионером Платных услуг в срок не менее 5 (пяти) рабочих дней до даты начала их оказания (если применимо).

1.6. Комиссионер обязуется устранить любые нарушения или ошибки установки изображений в течение 3 (трех) рабочих дней после их обнаружения и/или смонтировать новые изображения для демонстрации в оставшиеся дни срока их размещения, если такое размещение предполагают, оказываемые Платные услуги.

1.7. Комиссионер вправе отсрочить оказание услуг в случае задержки в доставке/предоставлении материалов Комитента, необходимых для оказания Платных услуг.

### 2. Гарантии и заверения.

2.1. Комитент несет полную ответственность за содержание предоставленных материалов и их соответствие действующему законодательству, общепринятым нравственным нормам, а также гарантирует, что представленные материалы не являются оскорбительными, незтичными, не нарушают неприкосновенность частной жизни, личных семейных тайн, прав автора и иных охраняемых законом прав третьих лиц.

2.2. Комитент несет полную ответственность за наличие всех необходимых прав на использование товарных знаков, сервисных знаков и материалов, изображений людей и объектов, защищенных авторским правом, законом о собственности или другими правами, а также лицензий и свидетельств, содержащихся в предоставленных материалах

2.3. В случае, если Комиссионер понес расходы, убытки, иные компенсации в результате судебного дела, возбужденного против Комиссионера третьим лицом, а в равной степени в результате привлечения Комиссионера к ответственности государственными и (или) муниципальными органами власти в отношении содержания материалов, предоставленных Комитентом, Комитент обязуется возместить такие расходы, убытки и компенсации.

### 3. Отказ от исполнения заявки.

3.1. Каждая из Сторон имеет право отказаться от исполнения обязательств по заявке в одностороннем порядке без обращения в суд после письменного уведомления другой стороны за 30 дней до такого отказа, что является отказом от части договора в отношении Платных услуг согласно заявке, без выплат каких-либо штрафных санкций или иных платежей.

3.2. Комитент вправе отказаться от исполнения заявки менее чем за 30 дней, но более чем за 15 дней до даты такого отказа, уплатив Комиссионеру плату за отказ от исполнения заявки в размере 50% от стоимости заявки, в отношении которой предполагается отказ.

3.3. Комитент вправе отказаться от исполнения заявки менее чем за 15 дней до даты такого отказа, уплатив Комиссионеру плату за отказ от Договора или его части в размере 100% от стоимости заявки, в отношении которой предполагается отказ.

ЗАЯВКА

на оказание платных услуг

Договор комиссии № (номер) от (дата) года.

Комитент: (наименование Комитента).

1. Описание Платных услуг: (подробное описание оказываемой услуги).

2. Период оказания Платных услуг

2.1. Начало оказания Платных услуг: (дата или событие)

2.2. Окончание оказания Платных услуг: (дата или событие).

3. Стоимость Платных услуг: (полная стоимость оказываемой услуги, в том числе НДС).

4. Особые условия: при необходимости (технические условия, особый порядок оплаты и т.д.).

ПОДПИСИ СТОРОН:

КОМИТЕНТ:

\_\_\_\_\_  
(подпись)  
Фамилия Имя Отчество  
Должность  
М.П. (если применимо)

КОМИССИОНЕР:

\_\_\_\_\_  
(подпись)  
Фамилия Имя Отчество  
Должность  
М.П.

## 8. ПЛАНЫ РАСПОЛОЖЕНИЯ СКЛАДОВ

### План расположения складов № 1

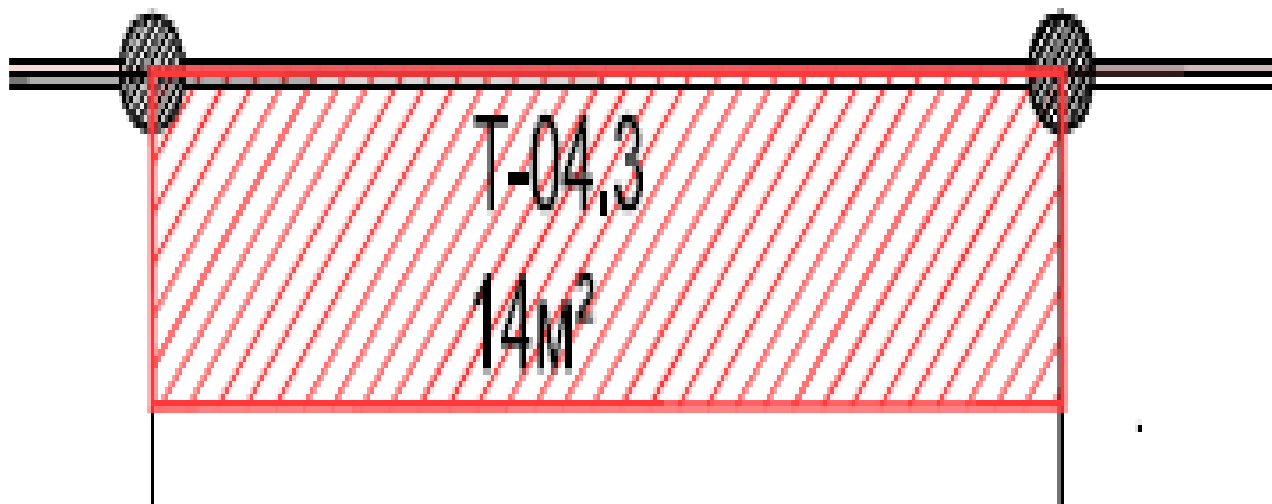

### План расположения складов № 2

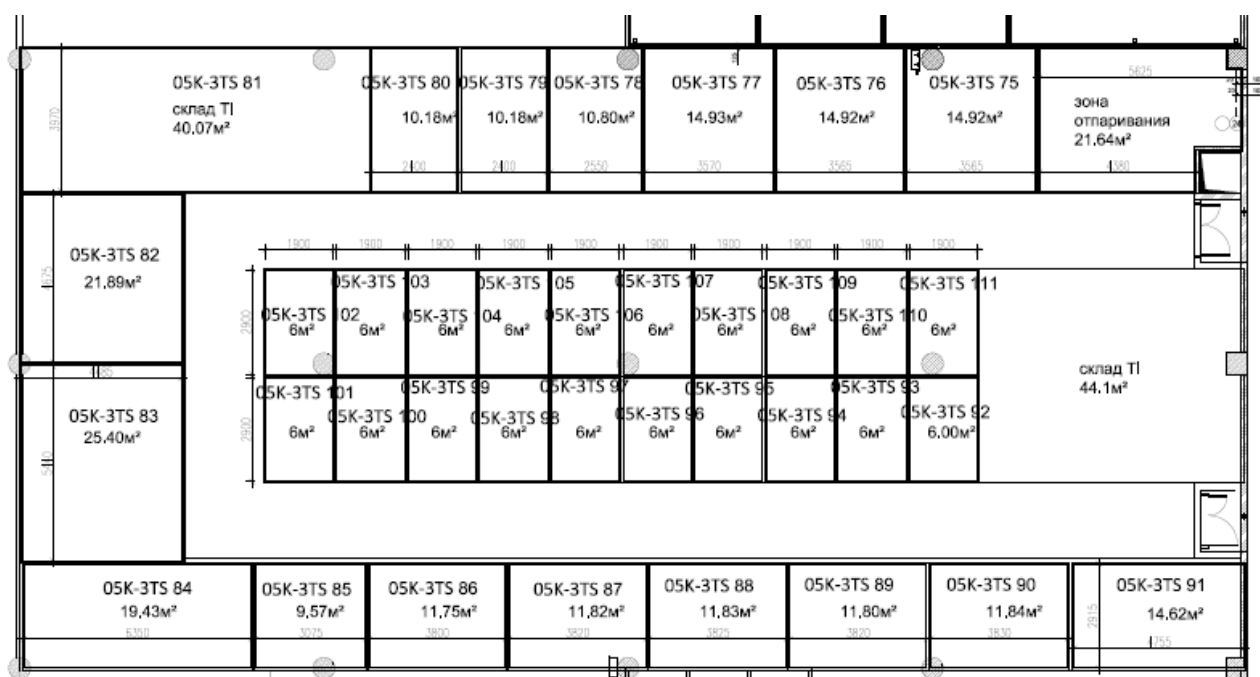

**План расположения складов № 3**

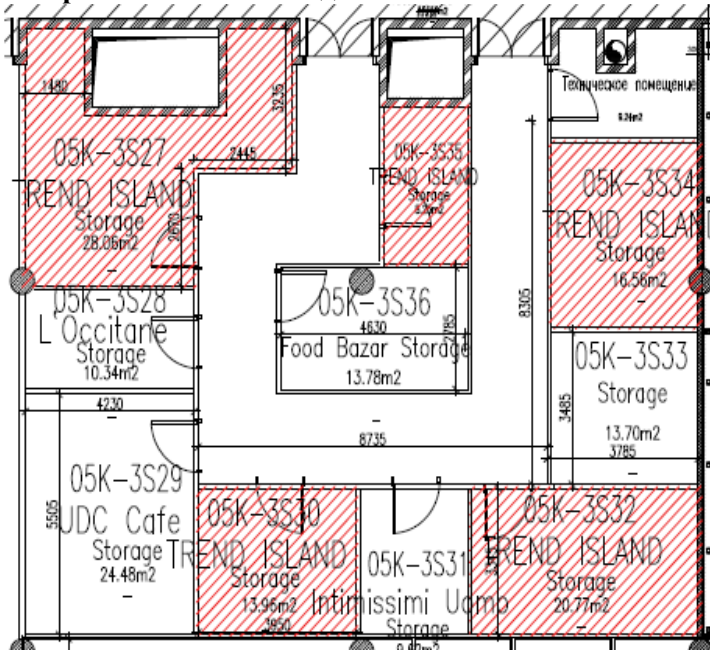

**План расположения складов № 4**

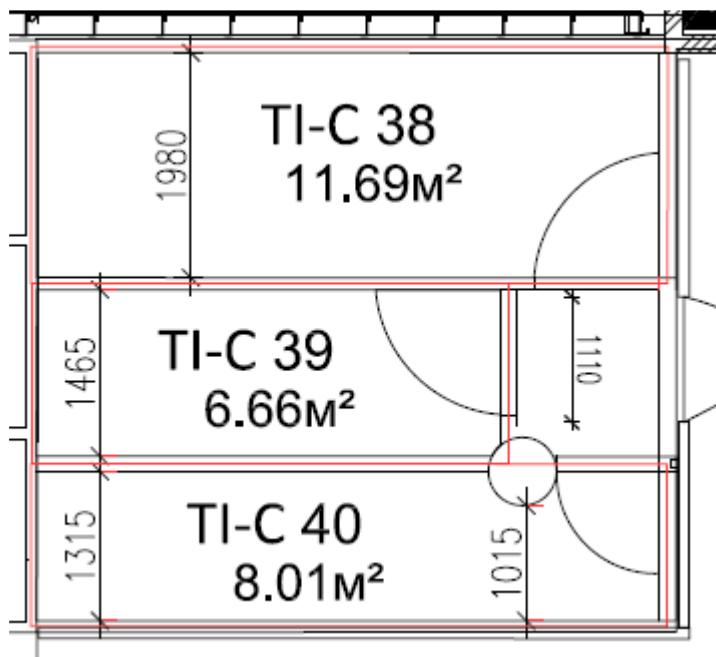

## План расположения складов № 5

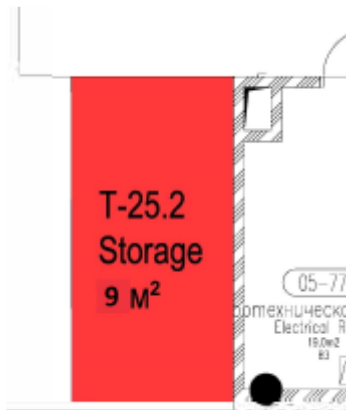

## План расположения складов № 6

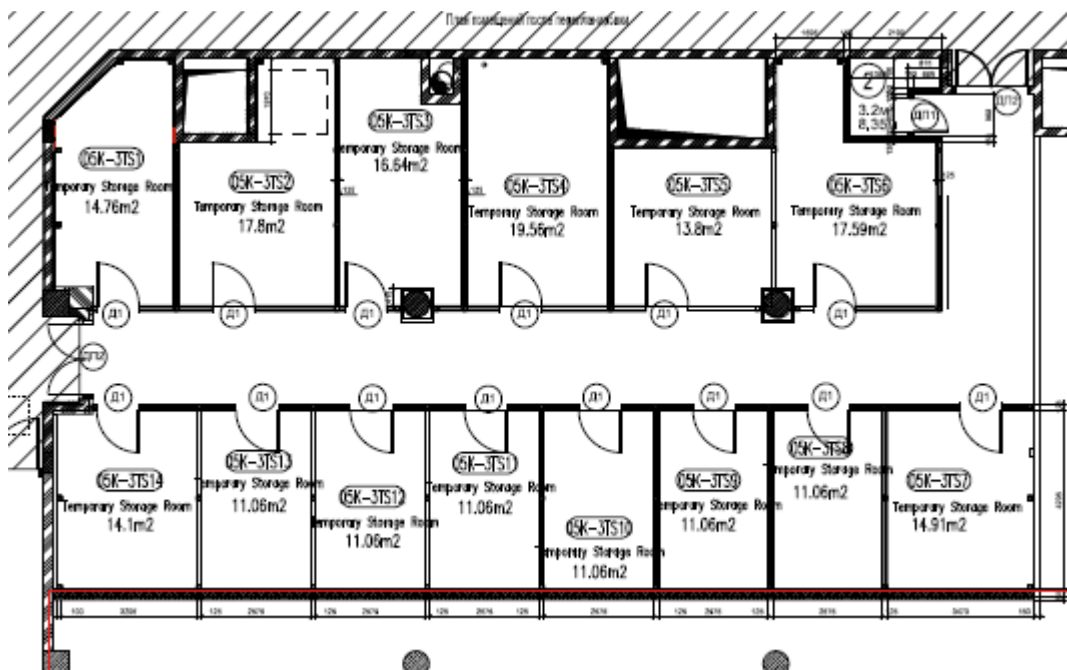

**План расположения складов № 7**

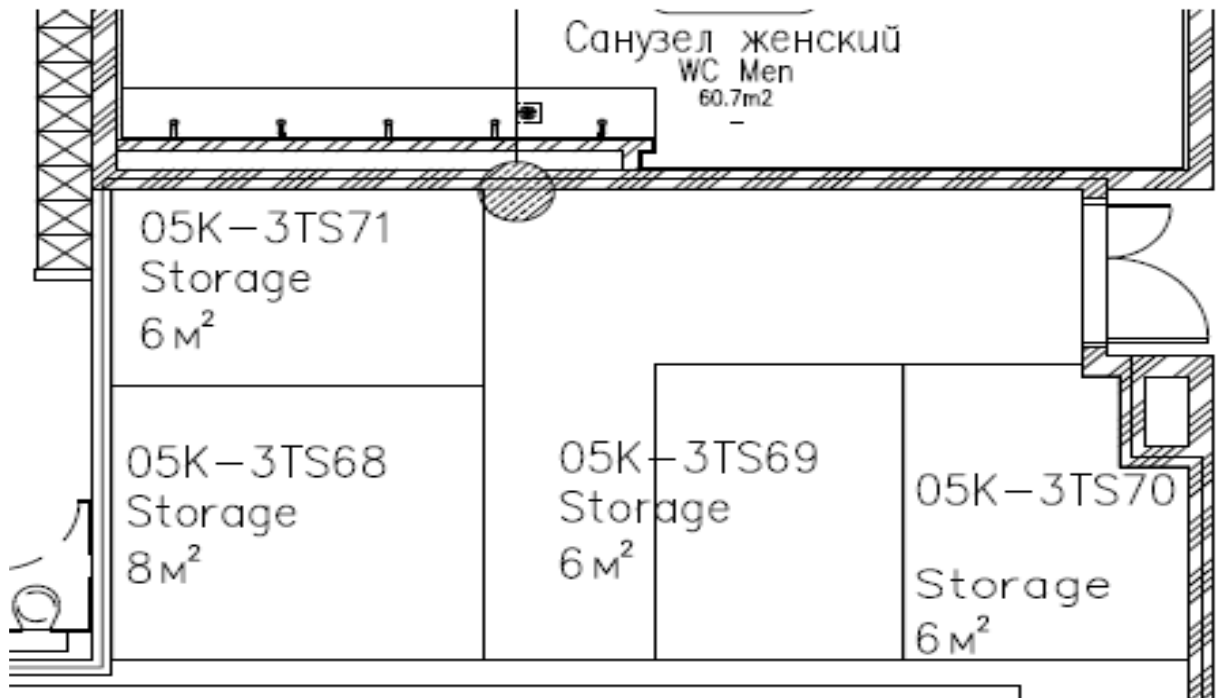

**План расположения складов № 8**

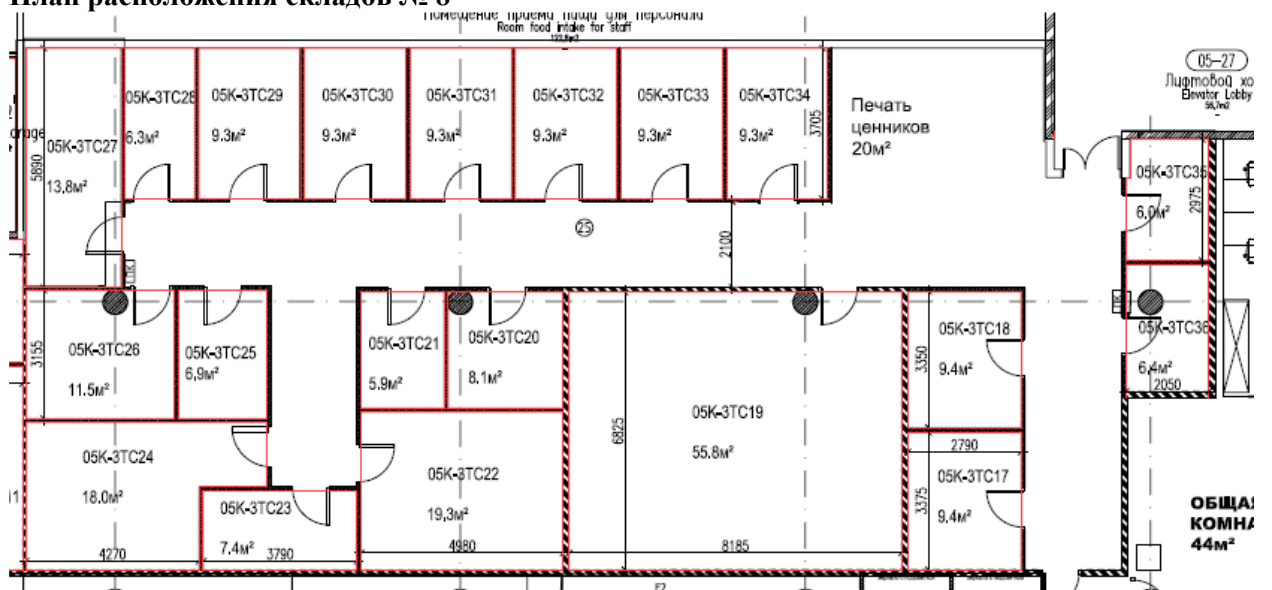

**План расположения складов № 9**

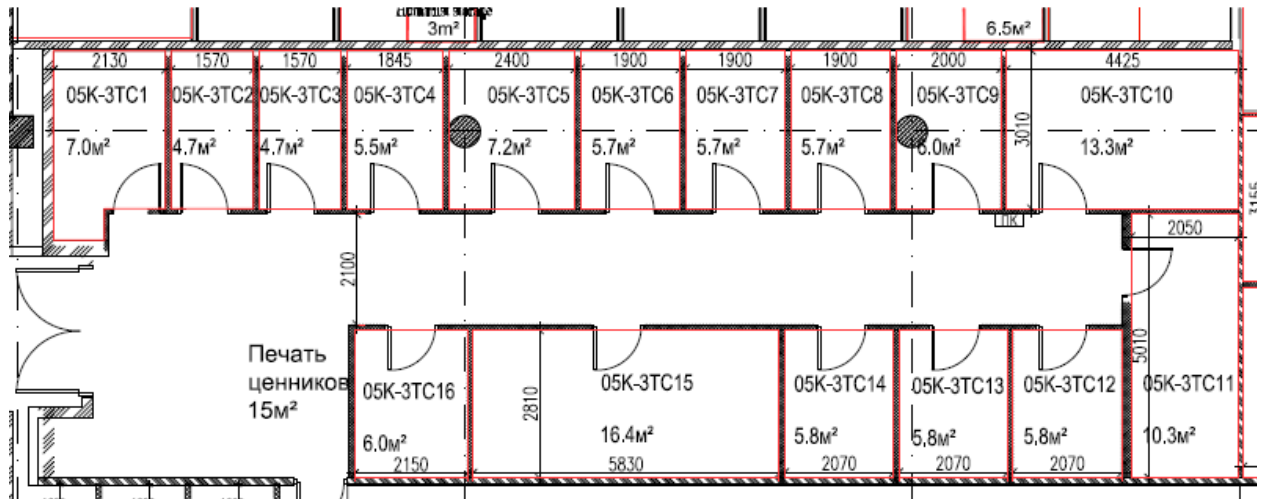

**План расположения складов № 10**

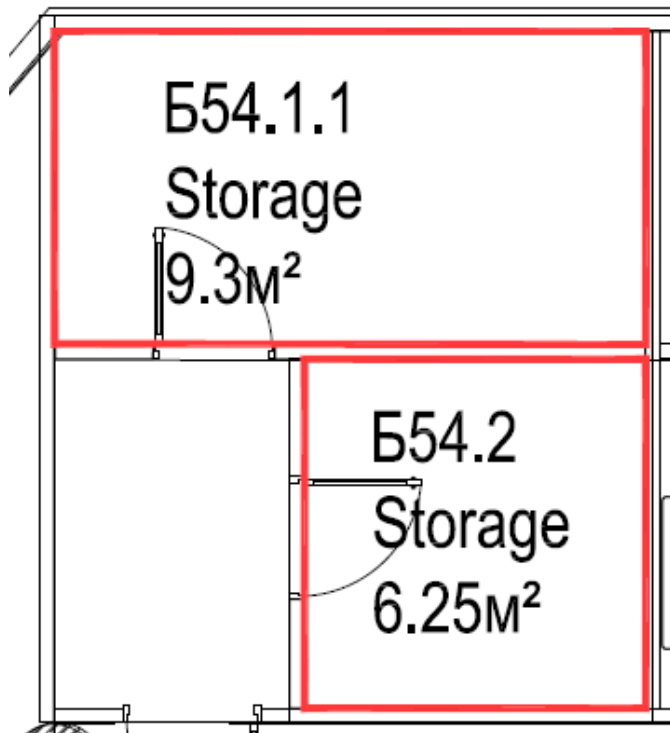

# План расположения складов №11

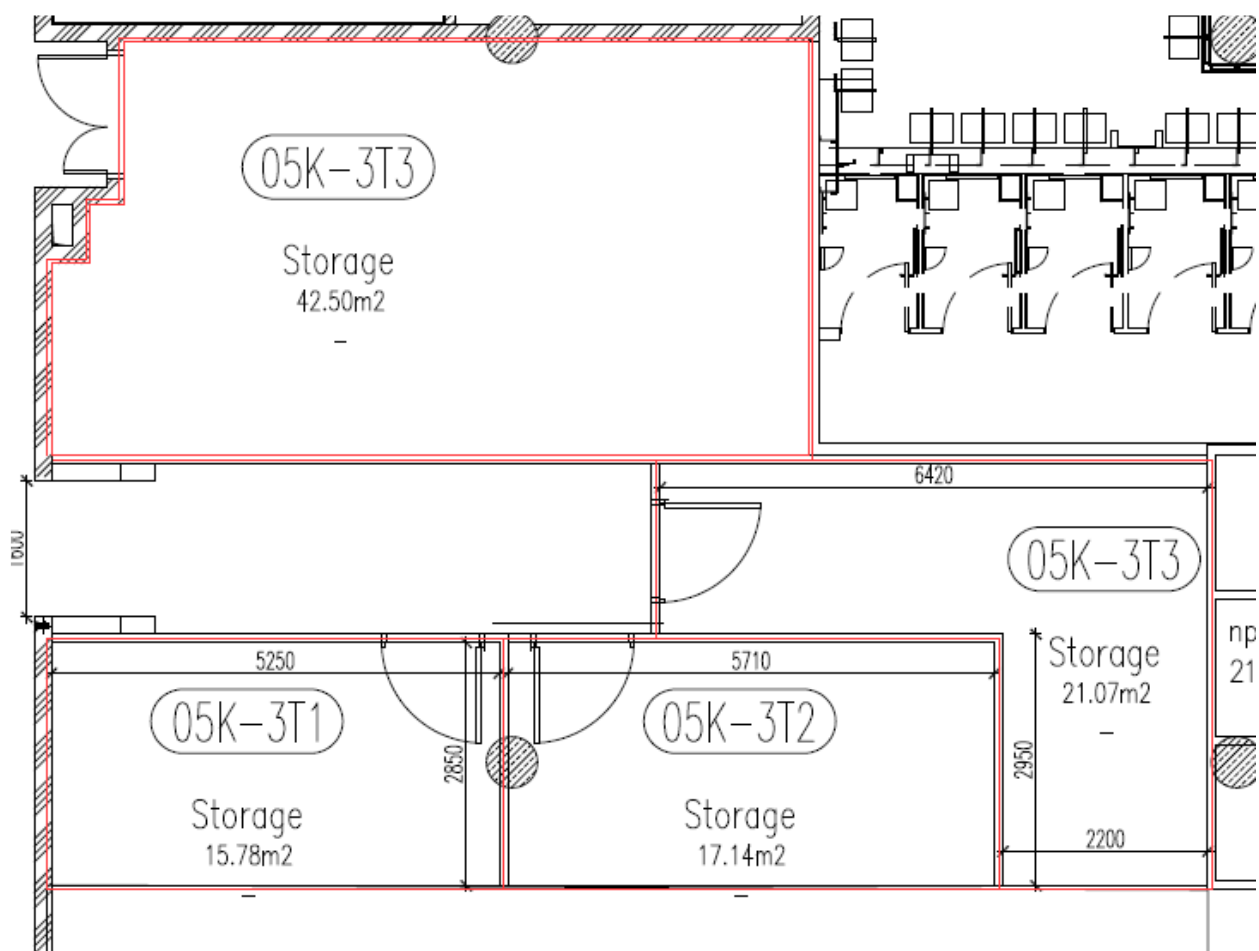

## 9. ФОРМЫ АКТОВ

### ФОРМА АКТА ДОСТУПА

#### АКТ ДОСТУПА

г. Москва, [дата]

Общество с ограниченной ответственностью «Тренд Айленд», от имени которого действует [должность] [Фамилия Имя Отчество] (далее – «Комиссионер»), с одной стороны и

[Наименование контрагента], от имени которого действует [должность] [Фамилия Имя Отчество] (далее – «Комитент»), с другой стороны,

далее совместно именуемые «Стороны», и по отдельности «Сторона», составили настоящий акт доступа (далее – «Акт Доступа») к договору комиссии (далее – «Договор») о нижеследующем:

1. В соответствии с условиями Договора Комиссионер предоставил Комитенту доступ на территорию Торгового Центра, в частности на Торговую Площадь общей площадью [●] кв.м., расположенную в Галерее Trend Island, в целях подготовки Комитентом Торговых Площадей к началу коммерческой деятельности.

2. Комитент настоящим подтверждает, что Торговая Площадь соответствует условиям Договора, и Комитент не имеет каких-либо претензий в отношении состояния Торговой Площади. ИЛИ [На дату составления настоящего Акта доступа в отношении Торговой Площади существуют следующие недостатки [включить перечень недостатков]. Комиссионер обязуется устранить недостатки Торговых Площадей, перечисленные выше, в течение [указать дату]. По результатам устранения недостатков Стороны обязуются подписать акт доступа повторно.]

3. Настоящий Акт доступа составлен на русском языке в 2 (двух) экземплярах, имеющих одинаковую юридическую силу.

4. Термины, используемые в настоящем Акте Доступа, имеют те же значения, что и в Договоре, если иное прямо не указано в настоящем Акте.

5. Настоящий Акт Доступа является неотъемлемой частью Договора и вступает в силу с момента подписания.

#### ПОДПИСИ СТОРОН:

КОМИТЕНТ:

\_\_\_\_\_  
(подпись)  
Фамилия Имя Отчество  
Должность  
М.П. (если применимо)

КОМИССИОНЕР:

\_\_\_\_\_  
(подпись)  
Фамилия Имя Отчество  
Должность  
М.П.

## ФОРМА АКТА ПРИЕМА-ПЕРЕДАЧИ СКЛАДА КОМИТЕНТА

### АКТА ПРИЕМА-ПЕРЕДАЧИ СКЛАДА КОМИТЕНТА

г. Москва, [дата]

Общество с ограниченной ответственностью «Тренд Айленд», от имени которого действует [должность] [Фамилия Имя Отчество] (далее – «**Комиссионер**»), с одной стороны и

[Наименование контрагента], от имени которого действует [должность] [Фамилия Имя Отчество] (далее – «**Комитент**»), с другой стороны,

далее совместно именуемые «**Стороны**», и по отдельности «**Сторона**», составили настоящий акт приема передачи склада Комитента (далее – «**Акт приема-передачи Склада Комитента**») к договору комиссии (далее – «**Договор**») о нижеследующем:

1. В соответствии с условиями Договора Комиссионер настоящим передает, а Комитент принимает помещения № [●], общей площадью [●] кв.м., расположенные на 3-ем торговом этаже Торгового Центра (далее – «**Склад Комитента**»), в целях хранения Товаров в течение Срока Комиссионного Поручения.

2. Комитент настоящим подтверждает, что Склад Комитента соответствует условиям Договора, и Комитент не имеет каких-либо претензий в отношении состояния Склада Комитента. ИЛИ [На дату составления настоящего Акта приема-передачи склада Комитента в отношении Склада Комитента существуют следующие недостатки [включить перечень недостатков]. Комиссионер обязуется устранить недостатки Склада Комитента, перечисленные выше, в течение [указать дату]. По результатам устранения недостатков Стороны обязуются подписать Акт приема-передачи Склада Комитента повторно.]

3. Настоящий Акт приема-передачи Склада Комитента составлен на и русском языках в 2 (двух) экземплярах, имеющих одинаковую юридическую силу.

4. Термины, используемые в настоящем Акте приема-передачи Склада Комитента, имеют те же значения, что и в Договоре, если иное прямо не указано в настоящем Акте.

5. Настоящий Акт приема-передачи Склада Комитента является неотъемлемой частью Договора и вступает в силу с момента подписания.

ПОДПИСИ СТОРОН:

КОМИТЕНТ:

\_\_\_\_\_  
(подпись)  
Фамилия Имя Отчество  
Должность  
М.П. (если применимо)

КОМИССИОНЕР:

\_\_\_\_\_  
(подпись)  
Фамилия Имя Отчество  
Должность  
М.П.

## ФОРМА АКТА ВОЗВРАТА

### АКТА ВОЗВРАТА

г. Москва, [дата]

Общество с ограниченной ответственностью «Тренд Айленд», от имени которого действует [должность] [Фамилия Имя Отчество] (далее – «**Комиссионер**»), с одной стороны и

[Наименование контрагента], от имени которого действует [должность] [Фамилия Имя Отчество] (далее – «**Комитент**»), с другой стороны,

далее совместно именуемые «**Стороны**», и по отдельности «**Сторона**», составили настоящий акт возврата Торговых Площадей и Склада Комитента (далее – «**Акт Возврата**») к договору комиссии (далее – «**Договор**») о нижеследующем:

1. В соответствии с условиями Договора Стороны настоящим подтверждают, что на дату настоящего Акта Возврата:

а. Комитент освободил Торговые Площади и Склад Комитента от Товаров, иного имущества Комитента, Работников Комитентов и третьих лиц

б. Комитент вернул Комиссионеру все пропуска и ключи, необходимые для доступа в Торговый Центр, Галерею Trend Island и Склад Комитента

с. у Комиссионера отсутствуют какие-либо претензии к Комитенту в отношении состояния Торговых Площадей, Торгового Оборудования и Склада Комитента на дату настоящего Акта Возврата ИЛИ [составить перечень недостатков в отношении Торговых Площадей, Торгового Оборудования и Склада Комитента с указанием сроков их устранения].

[при необходимости дополнить соответствующей информацией.]

3. Настоящий Акт Возврата составлен на и русском языках в 2 (двух) экземплярах, имеющих одинаковую юридическую силу.

4. Термины, используемые в настоящем Акте Возврата, имеют те же значения, что и в Договоре, если иное прямо не указано в настоящем Акте.

5. Настоящий Акт Возврата является неотъемлемой частью Договора и вступает в силу с момента подписания.

ПОДПИСИ СТОРОН:

КОМИТЕНТ:

\_\_\_\_\_  
(подпись)  
Фамилия Имя Отчество  
Должность  
М.П. (если применимо)

КОМИССИОНЕР:

\_\_\_\_\_  
(подпись)  
Фамилия Имя Отчество  
Должность  
М.П.

## ФОРМА АКТА ПРИЕМА-ПЕРЕДАЧИ ТОРГОВОГО ОБОРУДОВАНИЯ

### АКТА ПРИЕМА-ПЕРЕДАЧИ ТОРГОВОГО ОБОРУДОВАНИЯ

г. Москва, [дата]

Общество с ограниченной ответственностью «Тренд Айленд», от имени которого действует [должность] [Фамилия Имя Отчество] (далее – «Комиссионер»), с одной стороны и

[Наименование контрагента], от имени которого действует [должность] [Фамилия Имя Отчество] (далее – «Комитент»), с другой стороны,

далее совместно именуемые «Стороны», и по отдельности «Сторона», составили настоящий акт приема передачи Торгового Оборудования (далее – «Акт приема-передачи Торгового Оборудования») к договору комиссии (далее – «Договор») о нижеследующем:

1. В соответствии с условиями Договора Комиссионер настоящим передает, а Комитент принимает Торговое Оборудование согласно списку:

№	Наименование	Артикул	Количество	Комментарии к состоянию
1.				
...				

2. Комитент настоящим подтверждает, что Комитент не имеет каких-либо претензий в отношении состояния Торгового Оборудования. ИЛИ [На дату составления настоящего Акта приема-передачи Торгового Оборудования существуют следующие недостатки [включить перечень недостатков]. Комиссионер обязуется устранить недостатки Торгового Оборудования, перечисленные выше, в течение [указать дату]. По результатам устранения недостатков Стороны обязуются подписать Акт приема-передачи Торгового Оборудования повторно.]

3. Настоящий Акт приема-передачи Торгового Оборудования составлен на русском языке в 2 (двух) экземплярах, имеющих одинаковую юридическую силу.

4. Термины, используемые в настоящем Акте приема-передачи Торгового Оборудования, имеют те же значения, что и в Договоре, если иное прямо не указано в настоящем Акте.

5. Настоящий Акт приема-передачи Торгового Оборудования является неотъемлемой частью Договора и вступает в силу с момента подписания.

ПОДПИСИ СТОРОН:

КОМИТЕНТ:

\_\_\_\_\_  
(подпись)  
Фамилия Имя Отчество  
Должность  
М.П. (если применимо)

КОМИССИОНЕР:

\_\_\_\_\_  
(подпись)  
Фамилия Имя Отчество  
Должность  
М.П.